

KC19AOE

| | |
|---------------------------|------------------------------|
| Skupina výrobků | Kapota |
| Typ digestoře | Dekorativní nástěnný odsavač |
| Vzhled | Komín |
| Extrakce | Extrakce |
| Materiál | Tvarované za tepla |
| Typ oceli | Kartáčovaný |
| EAN kód | 8017709211745 |
| Šířka digestoře | 90 cm |
| Estetika | Cortina |
| Barva | Antracitová |
| Povrchová úprava součástí | Antická mosaz |
| Logo | Applied |



Ovládání

| | | | |
|------------------------|-------------------|------------------------|-------------|
| Nastavení ovládání | Ovládací knoflíky | Ovládací knoflíky | Cortina |
| Počet ovládacích prvků | 2 | Barva ovládacích prvků | Antracitová |

Program/funkce

| | |
|---------------------|---|
| Počet rychlostí | 3 |
| Intenzivní rychlost |  |

Technické parametry



| | | | |
|------------------------------------|-----------------------|--|--------|
| Počet světel | 2 | Počet filtrů | 3 |
| Typ osvětlení | LED | Filtry proti mastnotě | Hliník |
| Výkon osvětlení | 1 W | Ventilační otvor | 150 mm |
| Teplota barvy světla (K) | 3000 K | Minimální vzdálenost od PLYNOVÉ varné desky | 750 mm |
| Maximální kapacita volného výstupu | 820 m ³ /h | Minimální vzdálenost od ELEKTRICKÉ varné desky | 650 mm |
| Výkon motoru | 275 W | Zpětný ventil | Ano |

| | Sací výkon IEC 61591 [m ³ /h] | Hladina hluku IEC 60704-2-13 [dBA] |
|------------|--|------------------------------------|
| Rychlost 1 | 326 | 50 |
| Rychlost 2 | 439 | 57 |

| | | |
|---------------------|-----|----|
| Rychlost 3 | 549 | 62 |
| Intenzivní rychlost | 794 | 71 |

Výkon/energetický štítek



| | | | |
|--|-----------------------|---|-----------------------|
| Roční účinnost spotřeby (AEC) | 58 kWh/a | Vážená emise akustického výkonu při minimální rychlosti (SPEmin) | 50 dBA |
| Třída energetické účinnosti (EHS) | A | Vážená emise akustického výkonu při maximální rychlosti (SPEmax) | 62 dBA |
| Dynamická účinnost kapalin (FDE) | 31,9 | Vážená emise akustického výkonu při intenzivní rychlosti (SPEboost) | 71 dBA |
| Třída dynamické účinnosti kapalin (FDEC) | A | Faktor prodloužení času (F) | 0,9 |
| Účinnost osvětlení (LE) | 83,6 lux/W | Třída energetické účinnosti | 53,1 |
| Třída účinnosti osvětlení (LEC) | A | Průtok vzduchu měřený za podmínek maximální účinnosti (Qbep) | 430 m ³ /h |
| Účinnost filtrování tuků (GFE) | 77,9 % | Tlak vzduchu měřený za podmínek maximální účinnosti (Pbep) | 457 Pa |
| Třída účinnosti filtrování tuků (GFEC) | C | Měřený příkon elektrické energie za podmínek maximální účinnosti (Wbep) | 171 W |
| Průtok vzduchu při minimální rychlosti (Qmin) | 326 m ³ /h | Jmenovitá spotřeba energie osvětlovací soustavy (WL) | 2 W |
| Průtok vzduchu při maximální rychlosti (Qmax) | 549 m ³ /h | Průměrné osvětlení osvětlovací soustavy na varné desce (Emiddle) | 184 lux |
| Průtok vzduchu při přídatné rychlosti (Qboost) | 794 m ³ /h | Hladina akustického výkonu při nejvyšším nastavení (Lwa) | 62 dBA |

Elektrické připojení

| | | | |
|--|-----------|---------------------------|---------|
| Jmenovitý výkon elektrického připojení | 277 W | Power supply cable length | 1000 mm |
| Napětí | 220-240 V | Zástrčka | Ne |
| Kmitočet (Hz) | 50-60 Hz | | |

Také k dispozici

Alternative colours available

White, Cream, Copper, Brass, Red Wine

Available colours

KC19BSE-KC19OTE-KC19POE-KC19RAE-KC19RWE

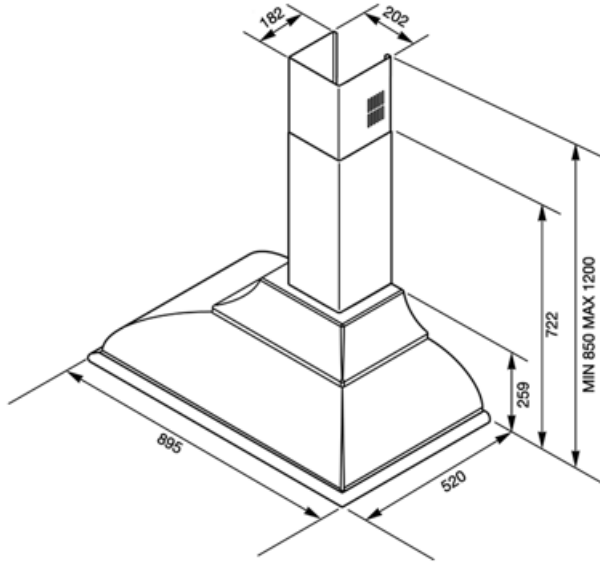

Compatible Accessories



FLT6

Kulaté filtry s aktivním uhlím (sada 2 kusy)



KITALLFC

Univerzální filtr s aktivním uhlím
Nerezová ocel AISI 304 Filtr lze mýt v myčce na nádobí o teplotě 50 °C (voda a vhodný čisticí prostředek) Sušit jeho vložení do trouby s teplotou 180 °C na 25 minut



KITKCX-2

SADA LOGA A RUKOJETI,
CHROMOVANÁ POVRCHOVÁ ÚPRAVA

SMEG

KITLOGOAS

SADA LOGA, POVRCHOVÁ ÚPRAVA
STAROŽITNÉ STŘÍBRO

SMEG

KITLOGOCR

SADA LOGA, CHROMOVANÁ
POVRCHOVÁ ÚPRAVA

Symbols glossary



Filtry: Model má filtry, které pomáhají odstranit mastnotu z páry vycházející z nádobí během vaření.



"LED světlo:" Všechny odsavače par jsou vybaveny osvětlením, které osvětluje varnou plochu nebo dotváří prostředí kuchyně.



A: Sušicí výkon výrobku měřený od A+++ do D/G v závislosti na skupině výrobků



Intenzivní/turbo nastavení: je-li vyžadováno extra rychlé odsávání