

KCI19POE

Rad výrobkov	Digestor
Typ digestora	Digestor s ozdobným ostrovom
Dizajn	Okrúhly
Extrakcia	Extrakcia
Materiál	Tvarovaný za tepla
Kód EAN	8017709212490
Šírka digestora	90 cm
Estetica	Cortina
Farba	Krémová
Povrchová úprava dielov	Stará mosadz
Logo	Applied



Ovládače

Nastavenie ovládačov	Regulačné kolieska	Regulačné kolieska	Cortina
Počet ovládačov	2	Farba ovládačov	Krémová

Programy / funkcie

Počet rýchlostí	3
Intenzívna rýchlosť	

Technické údaje



Počet svetiel	4	Počet filtrov	3
Typ osvetlenia	LED	Tukové filtre	Hliník
Svetelný výkon	1 W	Vetrací otvor	150 mm
Rozsah teploty farby svetla (K)	3000 K	Minimálna vzdialenosť od PLYNOVEJ varnej dosky	750 mm
Maximálna kapacita voľného výstupu	820 m ³ /h	Minimálna vzdialenosť od ELEKTRICKEJ varnej dosky	650 mm
Výkon motora	275 W	Spätný ventil	Áno

	Rýchlosť extrakcie IEC 61591 [m ³ /h]	Hladina hluku IEC 60704-2-13 [dBA]
Rýchlosť 1	321	47

Rýchlosť 2	385	59
Rýchlosť 3	549	61
Intenzívna rýchlosť	796	70

Vrátane príslušenstva

Redukcia hadice Áno

Energetický štítok



Ročná spotreba energie (AEChood)	59 kWh/a	Vzduchové akustické A vážené emisie zvukového výkonu pri minimálnej rýchlosti (min. SPE)	47 dBA
Trieda energetickej účinnosti (EEC)	A	Vzduchové akustické A vážené emisie zvukového výkonu pri maximálnej rýchlosti (max. SPE)	61 dBA
Účinnosť prúdenia tekutín (FDE)	25,9	Vzduchové akustické A vážené emisie zvukového výkonu pri rýchlosti boost (boost SPE)	70 dBA
Trieda účinnosti prúdenia tekutín (FDEC)	A	Koeficient zvýšenia času (F)	0,9
Účinnosť osvetlenia (LE)	68,6 lux/W	Index energetickej účinnosti	53,1
Trieda účinnosti osvetlenia (LEC)	A	Nameraný objemový prietok vzduchu v bode najvyššej účinnosti (Qbep)	426 m ³ /h
Účinnosť filtrácie tukov (GFE)	78 %	Nameraný tlak vzduchu v bode najvyššej účinnosti (Pbep)	453 Pa
Trieda účinnosti filtrácie tukov (GFEC)	C	Nameraný vstupný elektrický výkon v bode najvyššej účinnosti (Wbep)	170 W
Prietok vzduchu pri minimálnej rýchlosti (Qmax)	321 m ³ /h	Menovitá spotreba energie systému osvetlenia (WL)	4 W
Prietok vzduchu pri maximálnej rýchlosti (Qmax)	549 m ³ /h	Priemerná intenzita osvetlenia na varnom povrchu (Emiddle)	302 lux
Prietok vzduchu pri rýchlosti boost (Qboost)	796 m ³ /h	Úroveň akustického výkonu pri najvyššom nastavení (Lwa)	61 dBA

Elektrické pripojenie

Hodnotenie elektrického pripojenia 279 W
Napätie 220-240 V
Frekvencia (Hz) 50-60 Hz

Dĺžka napájacieho kábla 1000 mm
Zátka Nie

Tiež dostupné

Alternative colours available Anthracite

Available colours KCI19AOE

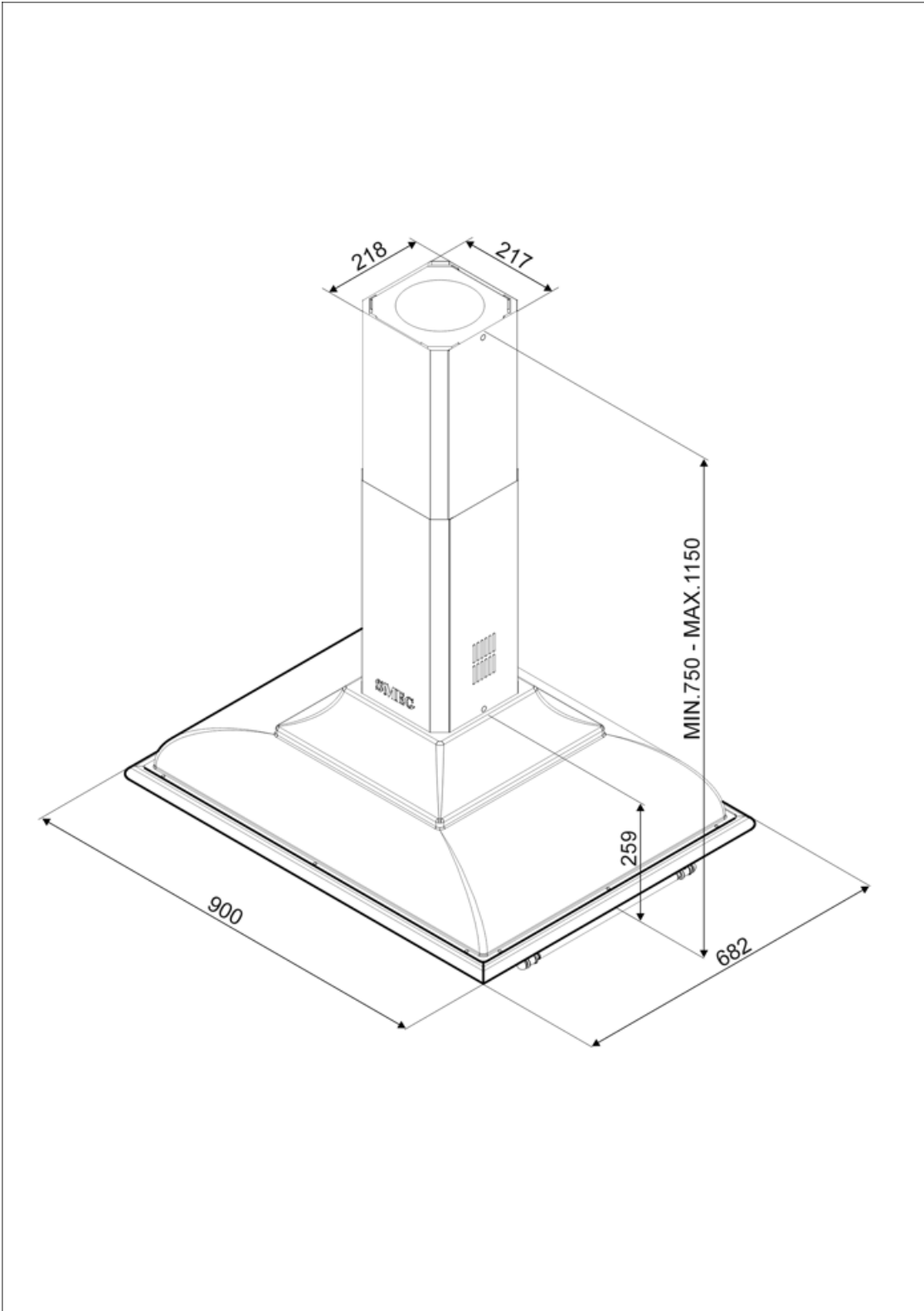

Compatible Accessories



FLT6

Okrúhle filtre s aktívnym uhlím (súprava 2 ks)



KITLOGOCR





SÚPRAVA LOGO S CHRÓMOVANÝM POVRCHOM



KITLOGOAS

SÚPRAVA LOGO S POVRCHOM STARÉ STRIEBRO

Symbols glossary

- | | | | |
|--|--|---|--|
|  | A: Výkonnosť sušenia výrobku, zmeraná od A+++ po D/G v závislosti od radu výrobkov |  | Filtre: Model je vybavený filtrami, ktoré odstraňujú tuky z pary vychádzajúcej z panvice pri varení. |
|  | Svetlá: Všetky varné dosky sporákov sú vybavené žiarovkami na osvetlenie varného priestoru a ozvlášťujú atmosféru kuchyne. |  | Nastavenie intenzívne/turbo: keď je potrebná extra rýchla extrakcia. |