

# KD120HXE

Famiglia	Cappa
Tipologia	Decorativa murale
Design	Trapezio
Filtraggio	A espulsione
Materiale	Inox
Tipo Inox	Satinato
Codice EAN	8017709257651
Larghezza cappa	120 cm



## Estetica

Estetica	Classica	Finitura	Satinato
Colore	Acciaio Inox	Logo	Imbutito

## Comandi

Regolazione comandi	Manopole	Manopole	Classica
N° manopole	2	Colore manopole	Effetto inox

## Programmi / Funzioni forno principale

N° velocità	3
Velocità intensiva	

## Caratteristiche Tecniche



N° di luci	4	N° di filtri	4
Tipo di Luce	LED	Filtri antigrasso	Inox
Potenza luce	4 W	Diametro imbocco motore	150 mm
Temperatura di Colore della luce (°K)	4000 °K	Distanza minima installazione da piano cottura gas	650 mm
Capacità massima d'aspirazione in modalità libera (P0)	820 m <sup>3</sup> /h		

Potenza motore	275 W	Distanza minima installazione da piano cottura elettrico	650 mm
		Valvola di non ritorno	Sì

	Capacità d'aspirazione (IEC 61591) [m³/h]	Rumorosità (IEC 60704-2-13) [dBA]
Velocità 1	287	49
Velocità 2	389	58
Velocità 3	606	67
Velocità Intensiva	777	73

## Prestazioni / Etichetta Energetica



Efficienza di consumo annuale (AEC)	42 kWh/a	Emissione ponderata di potenza acustica alla velocità massima (SPEmax)	67 dBA
Classe di efficienza energetica (EEC)	A+	Emissione ponderata di potenza acustica alla velocità intensiva (SPEboost)	73 dBA
Efficienza fluido dinamica (FDE)	36.3	Assorbimento in Off-mode (Po)	0.1 W
Classe di efficienza fluido dinamica (FDEC)	A	Assorbimento in stand-by (Ps)	0.1 W
Efficienza di illuminazione (LE)	74.8 lux/W	Fattore di aumento del tempo (F)	0.7
Classe di efficienza di illuminazione (LEC)	A	Portata d'aria misurata nella condizione di massima efficienza (Qbep)	400 m³/h
Efficienza di filtraggio grassi (GFE)	74.9 %	Pressione d'aria misurata nella condizione di massima efficienza (Pbep)	490 Pa
Classe di efficienza filtraggio grassi (GFEC)	D	Potenza elettrica assorbita nella condizione di massima efficienza (Wbep)	150 W
Portata d'aria alla velocità minima (Qmin)	287 m³/h	Potenza nominale del sistema di illuminazione (WL)	5 W
Portata d'aria alla velocità massima (Qmax)	606 m³/h	Illuminazione media del sistema di illuminazione sul piano di cottura (Emiddle)	329 lux
Portata d'aria alla velocità intensiva (Qboost)	777 m³/h	Livello sonoro nella configurazione più elevata (Lwa)	67 dBA
Emissione ponderata di potenza acustica alla velocità minima (SPEmin)	49 dBA		

## Collegamento Elettrico

Dati nominali di collegamento elettrico 179 W  
Tensione 220-240 V

Frequenza 50-60 Hz  
Lunghezza cavo di alimentazione 1000 mm

## Optionals Non Inclusi

Filtri carbone

FLT6

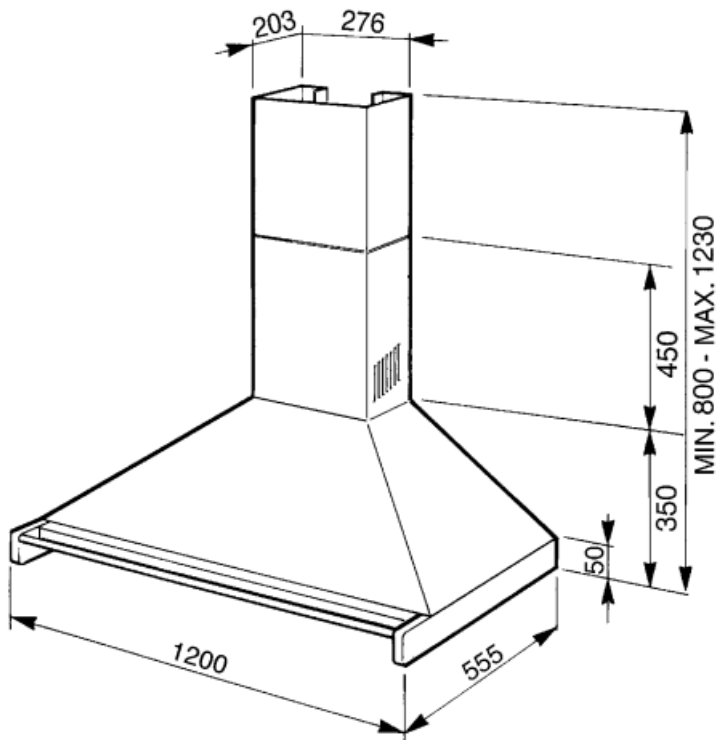

---

## Accessori non inclusi

---



### FLT6

Filtro carboni attivi forma circolare Kit  
costituito da due pezzi



### KITALLFC

Filtro Carboni attivi universale  
Struttura in acciaio inox AISI 304  
Possibilità di rigenerazione tramite  
lavaggio in lavastoviglie 50° C e  
successiva asciugatura in forno a 180°  
C per 25 minuti

## Glossario simboli

---



**A+:** Gli elettrodomestici Smeg consentono un notevole risparmio energetico ascrivibile in Classe A, A+, A++ e A+++, per ridurre i consumi, pur mantenendo la massima efficienza, e garantire il rispetto per l'ambiente.



**Filtri antigrasso:** I filtri antigrasso depurano l'aria dai grassi della cottura. Sono facilmente smontabili per la loro pulizia periodica.



**Luce:** Le cappe sono dotate di lampade a LED. La luce può essere accesa indipendentemente dalla ventola di aspirazione e consentire, così, di illuminare il piano di lavoro.



**Funzione Turbo:** La funzione Turbo permette di azionare la cappa alla massima potenza, per velocizzare l'eliminazione degli odori più persistenti.