

# KD150HXE

Famiglia	Cappa
Tipologia	Decorativa murale
Design	Trapezio
Filtraggio	A espulsione
Materiale	Inox
Tipo Inox	Satinato
Codice EAN	8017709276898
Larghezza cappa	150 cm



## Estetica

Estetica	Classica	Finitura	Satinato
Colore	Acciaio Inox	Logo	Applicato

## Comandi

Regolazione comandi	Manopole	Manopole	Classica
N° manopole	2	Colore manopole	Effetto inox

## Programmi / Funzioni

N° velocità	3
Velocità intensiva	

## Caratteristiche Tecniche



N° di luci	4	N° di filtri	5
Tipo di Luce	LED	Filtri antigrasso	Inox
Potenza luce	1 W	Diametro imbocco motore	150 mm
Temperatura di Colore della luce (°K)	4000 °K	Distanza minima installazione da piano cottura gas	750 mm
Capacità massima d'aspirazione in modalità libera (P0)	830 m <sup>3</sup> /h		

Potenza motore	275 W	Distanza minima installazione da piano cottura elettrico	650 mm
		Valvola di non ritorno	Sì

	Capacità d'aspirazione (IEC 61591) [m³/h]	Rumorosità (IEC 60704-2-13) [dB(A)]
Velocità 1	292	49
Velocità 2	415	58
Velocità 3	626	67
Velocità Intensiva	787	72

## Prestazioni / Etichetta Energetica



Efficienza di consumo annuale (AEC)	41 kWh/a	Emissione ponderata di potenza acustica alla velocità minima (SPEmin)	49 dB(A)
Classe di efficienza energetica (EEC)	A+	Emissione ponderata di potenza acustica alla velocità massima (SPEmax)	68 dB(A)
Efficienza fluido dinamica (FDE)	36	Emissione ponderata di potenza acustica alla velocità intensiva (SPEboost)	72 dB(A)
Classe di efficienza fluido dinamica (FDEC)	A	Fattore di aumento del tempo (F)	0,7
Efficienza di illuminazione (LE)	59,8 lux/W	Indice di efficienza energetica	41,3
Classe di efficienza di illuminazione (LEC)	A	Portata d'aria misurata nella condizione di massima efficienza (Qbep)	382 m³/h
Efficienza di filtraggio grassi (GFE)	71,3 %	Pressione d'aria misurata nella condizione di massima efficienza (Pbep)	496 Pa
Classe di efficienza filtraggio grassi (GFEC)	D	Potenza elettrica assorbita nella condizione di massima efficienza (Wbep)	146 W
Portata d'aria alla velocità minima (Qmin)	292 m³/h	Potenza nominale del sistema di illuminazione (WL)	4 W
Portata d'aria alla velocità massima (Qmax)	626 m³/h	Illuminazione media del sistema di illuminazione sul piano di cottura (Emiddle)	263 lux
Portata d'aria alla velocità intensiva (Qboost)	787 m³/h	Livello sonoro nella configurazione più elevata (Lwa)	68 dB(A)

## Collegamento Elettrico

Dati nominali di  
collegamento elettrico  
Tensione

279 W  
220-240 V

Frequenza  
Lunghezza cavo di  
alimentazione

50-60 Hz  
1000 mm

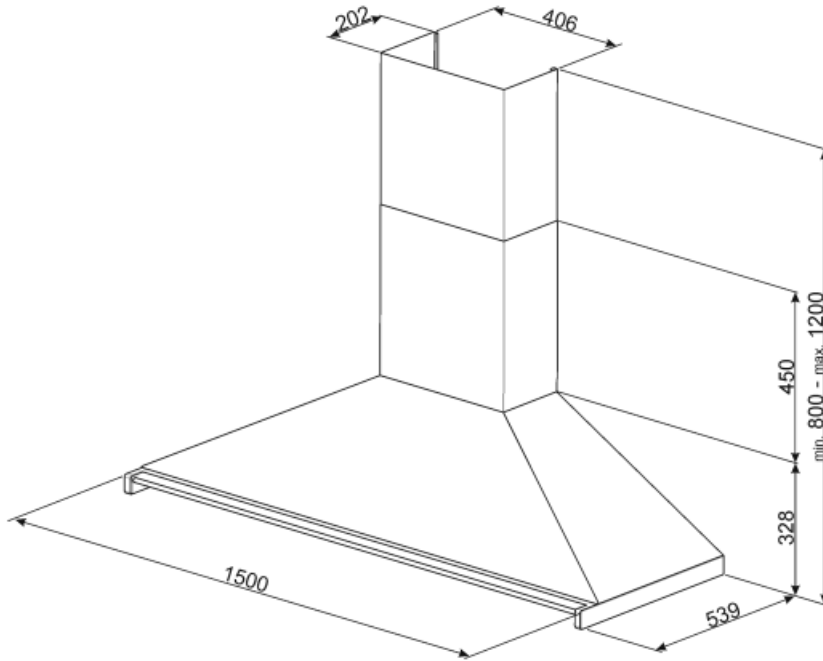

---

## Accessori non inclusi

---



### FLT6

Filtro carboni attivi forma circolare Kit  
costituito da due pezzi



### KITALLFC

Filtro Carboni attivi universale  
Struttura in acciaio inox AISI 304  
Possibilità di rigenerazione tramite  
lavaggio in lavastoviglie 50° C e  
successiva asciugatura in forno a 180°  
C per 25 minuti

---

## Glossario simboli

---



**Filtri antigrasso:** I filtri antigrasso depurano l'aria dai grassi della cottura. Sono facilmente smontabili per la loro pulizia periodica.



**Luce:** Le cappe sono dotate di lampade a LED. La luce può essere accesa indipendentemente dalla ventola di aspirazione e consentire, così, di illuminare il piano di lavoro.



**A+:** Gli elettrodomestici Smeg consentono un notevole risparmio energetico ascrivibile in Classe A, A+, A++ e A+++, per ridurre i consumi, pur mantenendo la massima efficienza, e garantire il rispetto per l'ambiente.



**Funzione Turbo:** La funzione Turbo permette di azionare la cappa alla massima potenza, per velocizzare l'eliminazione degli odori più persistenti.