

KD70XE

Familia	Campana
Tipo Campana	Decoración mural
Diseño	Trapezio
Filtración	Extracción
Material	Acero Inoxidable
Tipo de inox	Cepillado
Código EAN	8017709211585
Ancho	70 cm



Estética

Estética	Clásica	Acabado	Satinado
Color	Acero Inoxidable	Logo	Embutido



Mandos

Regulación de mandos	Mandos	Mandos	Clásica
N.º de mandos	2	Color mandos	Efecto inox

Programas/Funciones

N.º de velocidades	3
Velocidad intensiva	

Características técnicas

			
Nº de Luces	2	Nº de Filtros	2
Tipo de Luz	Led	Filtros antigrasa	Acero Inoxidable
Potencia luz	2 W	Diámetro embocadura motor	150 mm
Escala de temperatura de color (° K)	4000 °K	Distancia mínima de la encimera de gas	750 mm
Capacidad máxima de aspiración en modalidad libre (P0)	820 m³/h	Distancia mínima de la encimera eléctrica	650 mm
		Válvula de retención	Sí

Potencia motor 275 W

	Capacidad de aspiración (IEC 61591) [m ³ /h]	Rumorosidad (IEC 60704-2-13) [dB(A)]
Velocidad 1	323	50
Velocidad 2	439	57
Velocidad 3	542	62
Velocidad intensiva	761	70

Prestaciones/Etiqueta energética

B

Consumo anual (AEChood)	63 kWh/a	Emisiones sonoras en el aire ponderadas por el valor A en su ajuste mínimo de utilización normal: (SPEmin)	50 dB(A)
Clase eficiencia energética (EEC)	B	Emisiones sonoras en el aire ponderadas por el valor A en su ajuste máximo de utilización normal: (SPEmax)	62 dB(A)
Eficiencia Fluidodinámica (FDE)	28.5	Emisiones sonoras en el aire ponderadas por el valor A en posición ultrarrápida o reforzada: (SPEboost)	70 dB(A)
Clase de eficiencia fluido dinámico (FDEC)	A	Factor aumento de tiempo (F)	1.00
Clase de eficiencia de iluminación (LE)	111.8 lux/W	Índice de eficiencia energética primera cavidad	57.7
Eficiencia de iluminación (LEC)	A	Caudal de aire medido en el mejor punto de eficiencia (Qbep)	394 m ³ /h
Eficiencia de filtrado de grasa (GFE)	77.8 %	Presión de aire medida en el mejor punto de eficiencia (Qbep)	436 Pa
Clase de eficiencia de filtrado de grasa (GFEC)	C	Entrada de potencia eléctrica medida en el mejor punto de eficiencia (Wbep)	168 W
Flujo de aire a la velocidad mínima (Qmin)	323 m ³ /h	Potencia normal sistema de luz (WI)	2 W
Flujo de aire a la máxima potencia (Qmax)	542 m ³ /h	Iluminación media sobre la superficie de cocción	246 lux
Flujo de aire en posición reforzada Qboost)	761 m ³ /h	Nivel de potencia acústica más alta (Lwa)	62 dB(A)

Conexión eléctrica

Datos nominales de
conexión eléctrica
Tensión

278 W

220-240 V

Frecuencia
Largo del cable de
alimentación

50-60 Hz

1500 mm

Disponible también

Otros colores
disponibles

Blanco

Códigos de otros colores
disponibles

KD70WHE

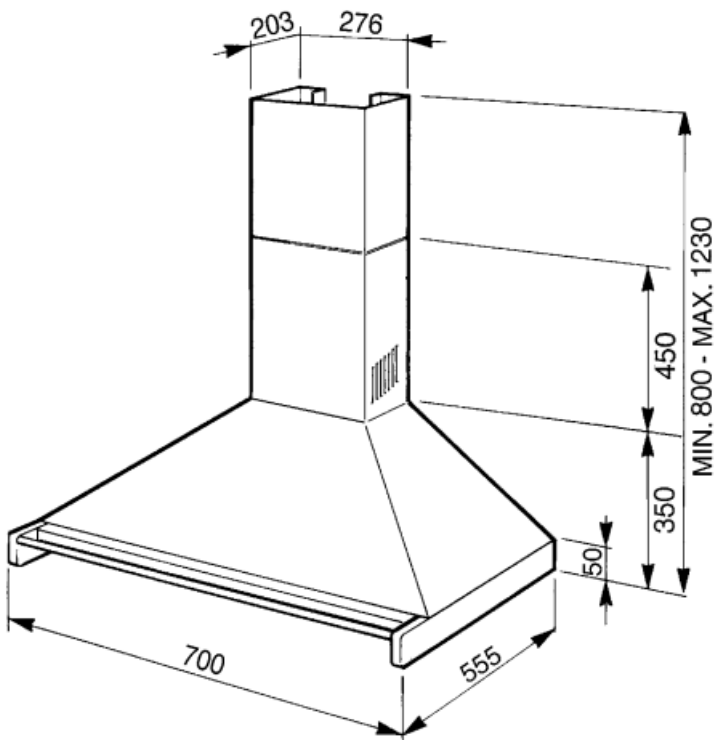

Not included accessories



KITCMNKD

Extensión de chimenea dimensión 202.8
* 276 * 800



FLT6

Filtro carbón activo (2 piezas)



KITALLFC

Filtro de carbón universal. Acero
inoxidable AISI 304. El filtro se puede
lavar en lavavajillas a 50 ° C (agua y
detergente adecuado) y para secar
meter al horno 180 ° C 25 minutos

Symbols glossary (TT)



Filtros de grasa: los filtros de grasa purifican el aire de las grasas de cocción. Son fácilmente extraíbles para su limpieza periódica.



Luz: las campanas están equipadas con lámparas LED. La luz se puede encender independientemente del ventilador de succión y, por lo tanto, permite que se ilumine la superficie de trabajo.



B: Indica la clase energética del electrodoméstico



Función Turbo: La función Turbo le permite operar la campana a la máxima potencia, para acelerar la eliminación de olores más persistentes.