

## KD9XE

Família	Exaustor
Tipo de exaustor	de parede
Série	Trapézio
Filtragem	Extração
Material	Aço inox
Tipo de aço inox	Escovado
Código EAN	8017709203030
Largura	90 cm



## Design

Design	Universal	Cor da serigrafia	Serigrafia em preto
Cor	Aço inox	Logótipo	Logótipo serigrafado
Acabamentos	Aço inox escovado		

## Comandos

Comandos	Slider
----------	--------

## Especificações técnicas



Nº de lâmpadas	1	Nº de filtros	1
Tipo de iluminação	LEDs	Filtros antigordura	Alumínio
Potência das lâmpadas	4 W	Diâmetro da conduta de exaustão	150 mm
Capacidade máxima de extração livre (P0)	415 m³/h	Distância mínima à placa a gás	650 mm
Potência do motor	110 W	Distância mínima à placa elétrica	650 mm

	Capacidade de extração m3/h (IEC 61591) [m³/h]	Ruído [dBA]
1º nível de potência	210	50
2º nível de potência	250	54

3º nível de potência	400	64
----------------------	-----	----

## Acessórios incluídos

Redutor do tubo de extração	Sim
-----------------------------	-----

## Performance / Etiqueta energética



Consumo anual de energia (CAE exaustor)	59 kWh/a	Nível de potência sonora com ponderação A (em dB) com a regulação de velocidade mínima	50 dBA
Classe energética	D	Nível de potência sonora com ponderação A (em dB) com a regulação de velocidade máxima	64 dBA
Eficiência da dinâmica dos fluidos (EDF exaustor)	9,3	Fator de aumento de tempo	1,7
Classe de eficiência dinâmica dos fluidos	E	Débito de ar medido no ponto de maior eficiência	195 m³/h
Eficiência de iluminação (IE exaustor)	11 lux/W	Potência elétrica medida no ponto de maior eficiência	155 Pa
Classe de eficiência da iluminação	E	Potência elétrica medida no ponto de maior eficiência	90 W
Eficiência de filtragem de gorduras	75,1 %	Potência nominal do sistema de iluminação	4 W
Classe de eficiência de filtragem de gorduras	C	Iluminação média produzida pelo sistema de iluminação na superfície de cozedura	45 lux
Valor do fluxo de ar na velocidade mínima	210 m³/h	Nível de ruído na potência mais elevada	64 dBA
Valor do fluxo de ar na velocidade máxima	400 m³/h		

## Ligação elétrica

Potência elétrica nominal	109 W	Frequência (Hz)	50 Hz
Tensão (Volts)	220-240 V	Comprimento do cabo de alimentação	1000 mm

## Opcionais não incluídos

Filtros de carvão ativo	KITFC155
-------------------------	----------

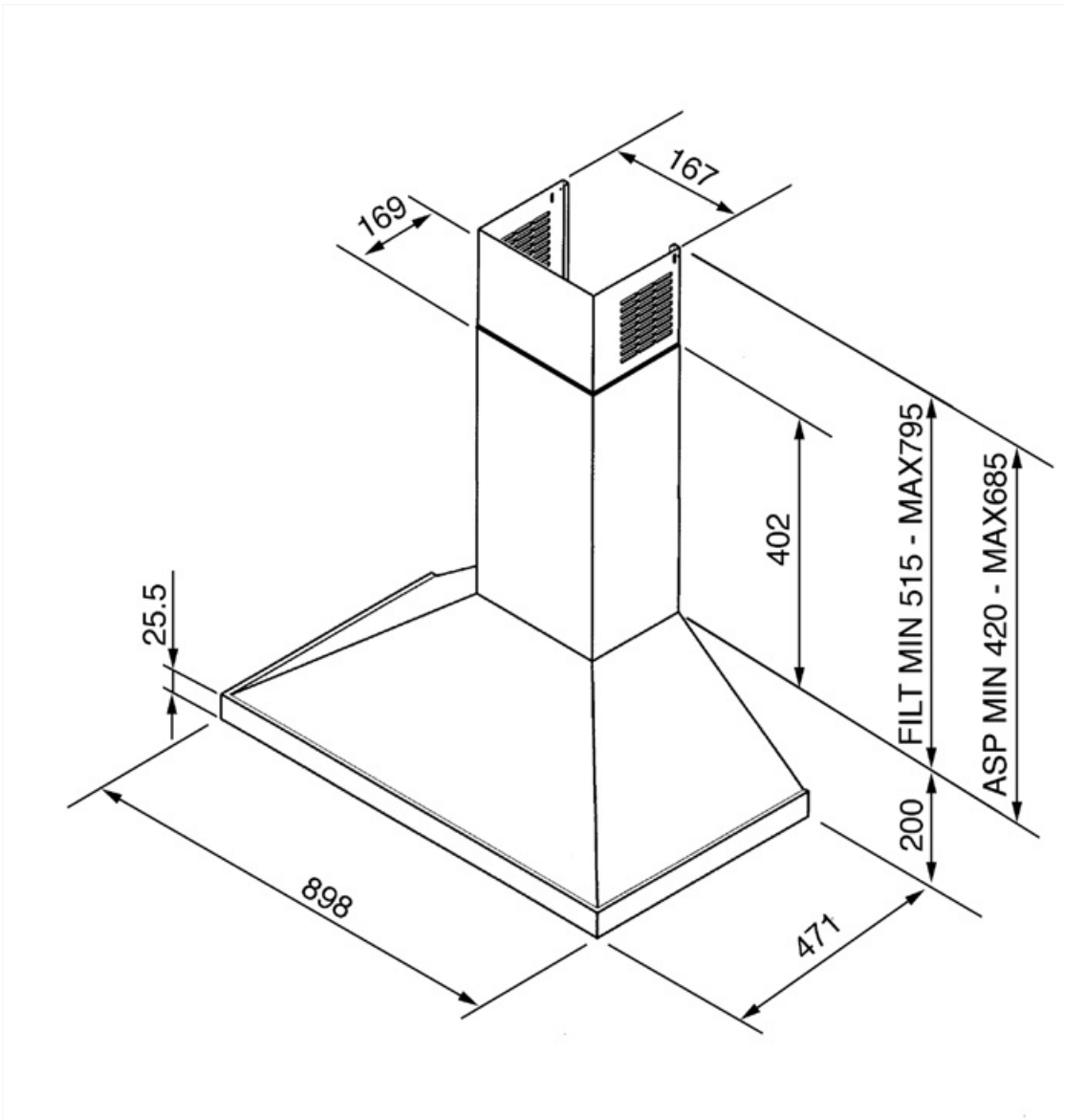

## Not included accessories

---



**KITFC155**

Charcoal filters Round Kit 2 pieces

---

## Symbols glossary (TT)

---



Filtros antigordura para remover a gordura que se encontra no vapor produzido enquanto se cozinha.



Exaustores com luz para iluminar a área de trabalho e criar ambiente.

