

KDD60VXE-2



Familia	Campana
Tipo Campana	totalmente integrada
Diseño	A scomparsa
Filtración	Extracción
Control electrónico	Si
Aspiración perimetral	Si
Material	Acero inoxidable
Tipo de inox	Cepillado
Código EAN	8017709223182
Ancho	60 cm



Estética

Estética	Universal	Tipo de vidrio	Negro
Color	Negro	Color serigrafía	Blanco
Acabado	Satinado	Logo	Serigrafado

Mandos



Regulación de mandos	Control táctil	Pantalla	Digital
Color Led	Rojo		

Características técnicas

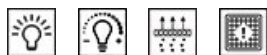

Motor remoto	KITRBDD - Kit Opcional	Capacidad máxima de aspiración en modalidad libre (P0)	590 m ³ /h
Nº de Luces	1	Potencia motor	270 W
Tipo de Luz	LED	Nº de Filtros	2
Potencia luz	7 W	Filtros antigrasa	Aluminio
Intensidad de luz regulable	Si	Indicador cambio de filtros	Si
Escala de temperatura de color (° K)	4000 °K	Diámetro embocadura motor	150 mm

	Capacidad de aspiración (IEC 61591) [m³/h]	Rumorosidad (IEC 60704-2-13) [dBA]
Velocidad 1	135	44
Velocidad 2	230	52
Velocidad 3	295	57
Velocidad 4	375	62
Velocidad intensiva	570	71

Equipo accesorios incluidos

Puerta corredera	Si	Reducción manguera	Si
------------------	----	--------------------	----

Prestaciones/Etiqueta energética



Consumo anual (AEChood)	73 kWh/a	Emisiones sonoras en el aire ponderadas por el valor A en su ajuste máximo de utilización normal: (SPEmax)	57 dBA
Clase eficiencia energética (EEC)	B	Emisiones sonoras en el aire ponderadas por el valor A en posición ultrarrápida o reforzada: (SPEboost)	71 dBA
Eficiencia Fluidodinámica (FDE)	22,4	Consumo de electricidad en modo desactivado: (Po)	0,49 W
Clase de eficiencia fluido dinámico (FDEC)	C	Factor aumento de tiempo (F)	1,2
Clase de eficiencia de iluminación (LE)	29 lux/W	Índice de eficiencia energética primera cavidad	69,9
Eficiencia de iluminación (LEC)	A	Caudal de aire medido en el mejor punto de eficiencia (Qbep)	293 m³/h
Eficiencia de filtrado de grasa (GFE)	55,1 %	Presión de aire medida en el mejor punto de eficiencia (Qbep)	429 Pa
Clase de eficiencia de filtrado de grasa (GFEC)	E	Entrada de potencia eléctrica medida en el mejor punto de eficiencia (Wbep)	156 W
Flujo de aire a la velocidad mínima (Qmin)	135 m³/h	Potencia normal sistema de luz (WI)	7 W
Flujo de aire a la máxima potencia (Qmax)	295 m³/h	Iluminación media sobre la superficie de cocción	200 lux
Flujo de aire en posición reforzada Qboost)	570 m³/h		
Emisiones sonoras en el aire ponderadas por el valor A en su ajuste mínimo de utilización normal:(SPEmin)	44 dBA		

Nivel de potencia acústica más alta (Lwa) 57 dBA

Conexión eléctrica

Enchufe	Schuko (F;E)	Frecuencia (Hz)	50-60 Hz
Datos nominales de conexión eléctrica	277 W	Longitud del cable de alimentación	1500 mm
Tensión	220-240 V		

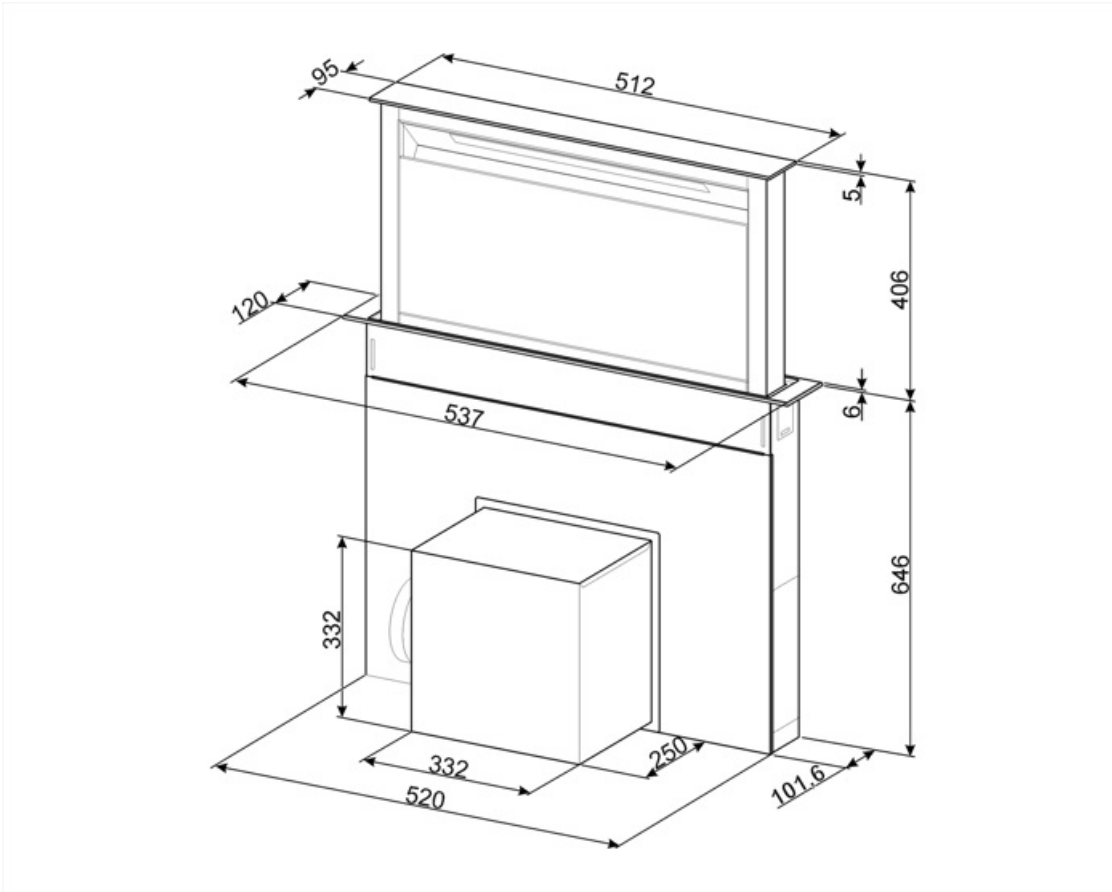

Not included accessories



RCKF2

Control remoto

KITRBDD

kit remote blower for DD hood. Cable length: 7 meters.



KITFCDD60











Charcoal filter for hood Down Draft Kit 2 pieces Dishwasher safe



KITVENT150

Válvula de no retorno, diámetro 150 mm

Symbols glossary (TT)

-  Cambio de aire 24 h: la función de renovación de aire de 24 h crea una recirculación continua de aire, activando el motor a la velocidad mínima con una succión de 10 min. cada hora durante 24 horas.
-  Apagado automático: la opción de apagado automático le permite programar el tiempo de desactivación de la campana, que continuará purificando el aire hasta que se apague automáticamente.
-  Dimmering Lights
-  Señal luminosa: se enciende una señal luminosa cuando es necesario reemplazar los filtros de carbón activado.
-  Zona perimetral: este tipo de aspiración se concentra en la zona perimetral. Además de mejorar la estética de la campana, cubriendo los filtros, permite una superficie de succión más amplia y ofrece una menor rumorosidad, limitando las vibraciones de los filtros.
-  Función Turbo: La función Turbo le permite operar la campana a la máxima potencia, para acelerar la eliminación de olores más persistentes.
-  Filtros de grasa: los filtros de grasa purifican el aire de las grasas de cocción. Son fácilmente extraíbles para su limpieza periódica.
-  **A+**
B
-  Pantalla electrónica: la pantalla electrónica digital hace que la visualización de las funciones establecidas sea inmediata.
-  Luz: las campanas están equipadas con lámparas LED. La luz se puede encender independientemente del ventilador de succión y, por lo tanto, permite que se ilumine la superficie de trabajo.
-  Mandos Touch Control: presentes en algunos modelos de hornos, placas, campanas y lavavajillas, activan la función con un simple toque.