

KDD60VXE-2



| | |
|---------------------------------|---------------|
| Família | Exaustor |
| Tipo de exaustor | de bancada |
| Série | De encastre |
| Filtragem | Extração |
| Controlo eletrónico | Sim |
| Sistema de filtragem perimetral | Sim |
| Material | Aço inox |
| Tipo de aço inox | Escovado |
| Código EAN | 8017709223182 |
| Largura | 60 cm |



Design



| | | | |
|-------------|-------------------|-------------------|----------------------|
| Design | Universal | Tipo de vidro | Preto |
| Cor | Preto | Cor da serigrafia | Serigrafia em branco |
| Acabamentos | Aço inox escovado | Logótipo | Logótipo serigrafado |

Comandos



| | | | |
|--------------|---------------|---------|---------|
| Comandos | Touch Control | Display | Digital |
| Cor dos LEDs | Vermelho | | |

Programa/ Funções

| | |
|--------------------------------|---|
| Níveis de potência | 4 |
| Potência intensiva |  |
| Função purificação 24 h |  |
| Opções de programação do tempo |  |

Especificações técnicas



| | | | |
|--------------------|---------|--|-----------------------|
| Motor exterior | KITRBDD | Capacidade máxima de extração livre (P0) | 590 m ³ /h |
| Nº de lâmpadas | 1 | Potência do motor | 270 W |
| Tipo de iluminação | LEDs | | |

| | | | |
|---|---------|---|----------|
| Potência das lâmpadas | 7 W | Nº de filtros | 2 |
| Intensidade da luz ajustável | Sim | Filtros antigordura | Alumínio |
| Escala de temperatura de cor clara (° K) | 4000 °K | Indicador de substituição de filtros | Sim |
| | | Diâmetro da conduta de exaustão | 150 mm |

| | Capacidade de extração m3/h (IEC 61591) [m³/h] | Ruído [dBA] |
|----------------------|---|--------------------|
| 1º nível de potência | 135 | 44 |
| 2º nível de potência | 230 | 52 |
| 3º nível de potência | 295 | 57 |
| 4º nível de potência | 375 | 62 |
| Potência intensiva | 570 | 71 |

Acessórios incluídos

| | | | |
|-------------------------------------|-----|------------------------------------|-----|
| Abertura elétrica deslizante | Sim | Redutor do tubo de extração | Sim |
|-------------------------------------|-----|------------------------------------|-----|

Performance / Etiqueta energética



| | | | |
|--|----------|---|----------|
| Consumo anual de energia (CAE exaustor) | 73 kWh/a | Nível de potência sonora com ponderação A (em dB) com a regulação de velocidade máxima | 57 dBA |
| Classe energética | B | Nível de potência sonora com ponderação A (em dB) no modo intensivo ou boost | 71 dBA |
| Eficiência da dinâmica dos fluidos (EDF exaustor) | 22,4 | Consumo de energia no modo de desativação (Po) | 0,49 W |
| Classe de eficiência dinâmica dos fluidos | C | Fator de aumento de tempo | 1,2 |
| Eficiência de iluminação (IE exaustor) | 29 lux/W | Índice de eficiência energética do primeiro forno | 69,9 |
| Classe de eficiência da iluminação | A | Débito de ar medido no ponto de maior eficiência | 293 m³/h |
| Eficiência de filtragem de gorduras | 55,1 % | Potência elétrica medida no ponto de maior eficiência | 429 Pa |
| Classe de eficiência de filtragem de gorduras | E | | |
| Valor do fluxo de ar na velocidade mínima | 135 m³/h | | |
| Valor do fluxo de ar na velocidade máxima | 295 m³/h | | |
| Valor do fluxo de ar nos modos intensivo ou boost | 570 m³/h | | |

Nível de potência sonora com ponderação A (em dB) com a regulação de velocidade mínima 44 dBA

Potência elétrica medida no ponto de maior eficiência 156 W

Potência nominal do sistema de iluminação 7 W

Iluminação média produzida pelo sistema de iluminação na superfície de cozedura 200 lux

Nível de ruído na potência mais elevada 57 dBA

Ligação elétrica

Ficha elétrica (F;E) Schuko

Frequência (Hz) 50-60 Hz

Potência elétrica nominal 277 W

Comprimento do cabo de alimentação 1500 mm

Tensão (Volts) 220-240 V

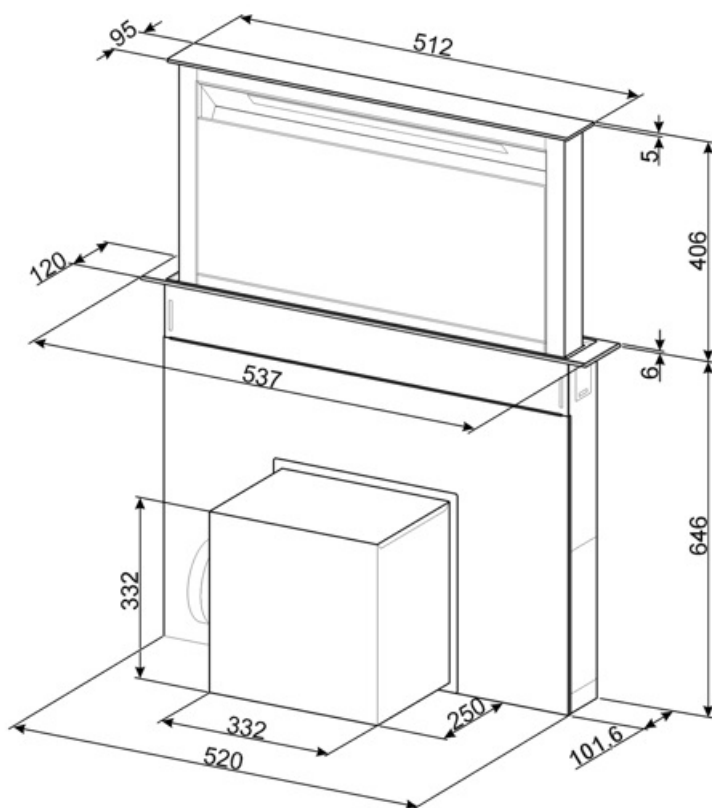

Not included accessories



KITFCDD60

1 peça Para exaustor de bancada compatível Lavável na máquina da louça



KITVENT150

Imbocco motore 150 mm con valvola di non ritorno













KITRBDD

Tubo para motor remoto para: KDD60VXE-2 e KDD90CNE

RCKF2

Para exaustores compatíveis

Symbols glossary

- | | | | |
|---|---|---|--|
|  | Função purificação 24h: programa de 24 horas que ativa o motor na 1ª velocidade, de hora a hora, durante 10 min. É muito útil para renovar o ar em ambiente que apresente alguma saturação. |  | Filtros antigordura para remover a gordura que se encontra no vapor produzido enquanto se cozinha. |
|  | Programador desligar automaticamente: quando ativado faz com que o extrator fique a funcionar, durante 10 ou 15 min., consoante o modelo, para terminar a renovação do ar após a cocção. |  | Display Eletrónico: permite uma visão imediata das opções selecionadas que estão a decorrer. |
|  | Luz de aviso: serve para informar quando é necessário renovar os filtros de carvão ativo ou lavar os filtros da chaminé. |  | Exaustores com luz para iluminar a área de trabalho e criar ambiente. |
|  | Painéis perimetrais: muito eficientes, auxiliam na redução de ruídos. |  | Comandos Touch Control: os comandos podem trabalhar por pressão de um display táctil. |
|  | Intensivo: quando é necessária potência muito elevada para extrair o excesso de fumo e odores. |  | Luz regulável |
|  | | | |