

# KDD60VXE-3



Produktfamilie	Hætte
Emhættetype	Bordemhætte
Design	Fuldt indbygget
Udsugning	Uddrivning
Elektronisk styring	Ja
Perimetral aspiration	Ja
Materiale	Rustfrit stål
Type af stål	Børstet
EAN-kode	8017709346133
Hættebredde	60 cm
Æstetik	Universal
Farve	Sort
Finish	Børstet
Glastype	Sort
Farve silketryk	Hvid
Logo	Silketryk



## Betjeninger



Betjeningsindstillinger	Berøringsbetjening	Display	Digital
Led-farve	Rød		

## Program / Funktioner

Antal hastigheder	4
Intensiv hastighed	
24-timers luftfilter-funktion	
Andre funktioner	Forsinkelses_funktion
Timerindstillinger	

## Tekniske egenskaber



Ekstern motor	KITRBDD	Maksimal kapacitet frit udtag	680 m <sup>3</sup> /h
Antal lamper	1	Motoreffekt	250 W
Type af lamper	LED	Antal filtre	2
Lys effekt	6 W	Fedtfiltre	Aluminium
Dæmpningstilstand	Ja		
Skala for lysfarvetemperatur (° K)	2700 K		

Visning af filterudskiftning	Ja
Luftudtag	150 mm

	Udsugningshastighed IEC 61591 [m <sup>3</sup> /h]	Støjniveau (IEC 60704-2 -13) [dBA]
Hastighed 1	200	46
Hastighed 2	280	52
Hastighed 3	350	59
Hastighed 4	430	62
Intensiv hastighed	650	70

## Medfølgende tilbehør

Fjernbetjening Skydedør	Ekstraudstyr Ja	Rørreduktion	Ja
-------------------------	-----------------	--------------	----

## Ydeevne/energimærke



Årligt effektivitet forbrug (AEChood)	64 kWh/a	Luftbåren, akustisk A-vægtet lydtryks-emission ved minimumshastighed (SPEmin)	46 dBA
Energieffektivitetsklasse (EØF)	B	Luftbåren, akustisk A-vægtet lydtryks-emission ved maksimumshastighed (SPEmax)	59 dBA
Fluid Dynamic Efficiency (FDE)	28.50	Luftbåren, akustisk A-vægtet lydtryks-emission ved boost-hastighed (SPEbooster)	70 dBA
Fluid Dynamic Efficiency Klasse (FDEC)	A	Tid, stigningsfaktor (F)	1.0
Belysningens effektivitet (LE)	33 lux/W	Energieffektivitetsindeks for første hulrum	59
Belysningens effektivitetsklasse (LEC)	A	Målt luftmængde ved bedste driftspunkt (Qbep)	377 m <sup>3</sup> /h
Fedtfiltrering effektivitet (GFE)	55.1 %	Målt lufttryk ved bedste driftspunkt (QBEP)	446 Pa
Fedtfiltrering effektivitetsklasse (GFEC)	E	Målt elektrisk effektoptag ved bedste driftspunkt (Wbep)	164 W
Luftstrøm ved minimumshastighed (Qmin)	200 m <sup>3</sup> /h		
Luftstrøm ved maksimumshastighed (Qmax)	350 m <sup>3</sup> /h		
Luftstrøm ved boost-hastighed (Qboost)	650 m <sup>3</sup> /h		

Normal effekt på lys-systemet (W)	6 W
Gennemsnitlige oplysning på kogezone (Emiddle)	200 lux
Lydeffektniveau på højeste indstilling (LWA)	52 dBA

## Elektrisk tilslutning

Elektrisk klassificering	256 W	Kabellængde	1500 mm
Spænding	220-240 V	Stik	(F;E) Schuko
Frekvens (Hz)	50-60 Hz		

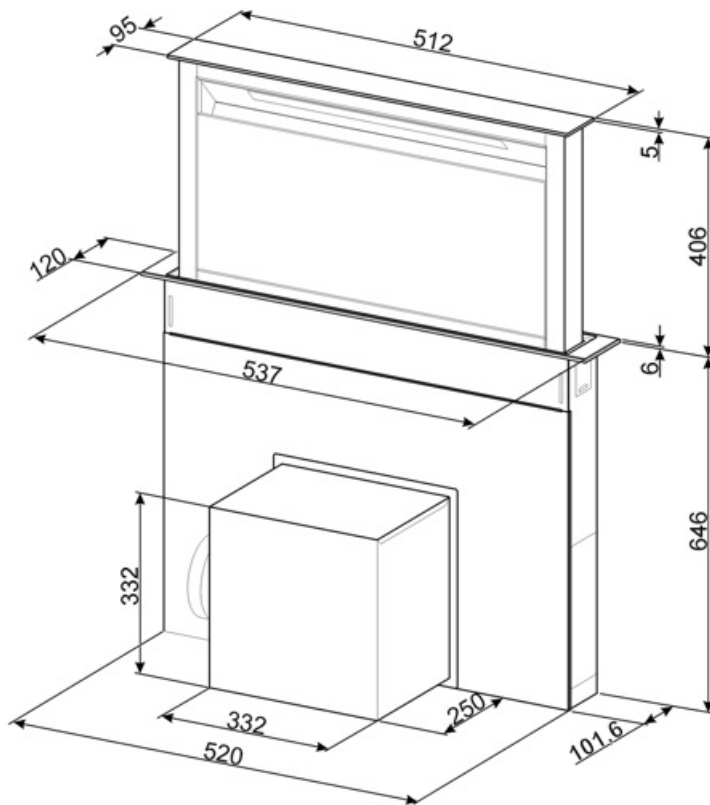

---

## Compatible Accessories

---



### KITFCDD60

Kulfilter til emhætte Down Draft Sæt 1  
stykke Tåler opvaskemaskine

### KITRBDD

kit remote blower for DD hood



### KITVENT150











Motorindgang 150 mm med kontraventil



### RCKF2

Remote control

## Symbols glossary

- |  |  |   |  |
|--|--|---|--|
|  | 24h: Når valgt, genopfrisker denne funktion luften i ca. 10 minutter hver time over en 24-timers periode ved minimumshastighed og et umærkbart støjniveau. |  | Filtre: Modellen har filtre, der hjælper med at fjerne fedt fra dampen, der stammer fra gryderne under tilberedningen. |
|  | Sluk automatisk: En speciel indstilling, der kører efter endt tilberedning i en forudindstillet tid og derefter automatisk slukkes.                        |  |  |
|  | Dæmpede Lys  |  | Elektronisk display: for at give en visuel påmindelse om de valgte indstillinger.                                      |
|  | Advarselslys: til at advisere om hvornår det er nødvendigt at skifte filtrene.   |  | Lys: Alle emhætter har lys, der belyser kogeområdet eller tilføjer køkkenets atmosfære.                                |
|  | Perimeterudsugningspaneler: meget effektiv og hjælper med at reducere støj.  |  | Touch-kontroller: Brugervenlige berøringsbetjeninge gør det muligt at programmere apparatet med et tryk på en knap.    |
|  | Intensiv / turboindstilling: når der kræves ekstra hurtig udsugning.   |   |  |