

KDD60VXE-3



| | |
|-----------------------|----------------|
| Produktgrupp | Köksfläkt |
| Fläkttyp | Bänkfläkt |
| Design | Helintegrerad |
| Filtrering | Utdrivning |
| Elektronisk kontroll | Ja |
| Perimetral aspiration | Ja |
| Material | Rostfritt stål |
| Typ av stål | Borstad |
| EAN-kod | 8017709346133 |
| Bredd på fläkt | 60 cm |



Estetisk linje

| | | | |
|---------|-------------|------------------|-----------------|
| Estetik | Universiell | Typ av glas | Svart |
| Färg | Svart | Färg screentryck | Vit |
| Finish | Sidenmatt | Logga | Med screentryck |

Kommandon



| | | | |
|-------------|---------------|---------|---------|
| Kontroller | Touchkontroll | Display | Digital |
| Färg på LED | Röd | | |

Program/funktioner

| | |
|----------------------|---|
| Antal hastigheter | 4 |
| Intensiv hastighet |  |
| Reningsfunktion 24 h |  |
| Andra funktioner | Delay_function |
| Timer |  |

Teknisk specifikation



| | | | |
|------------------|---------|-------------------------------------|-----------------------|
| Fjärrstyrd motor | KITRBDD | Maximal kapacitet i fritt läge (P0) | 680 m ³ /h |
|------------------|---------|-------------------------------------|-----------------------|

| | | | |
|------------------------------------|---------|--------------------------|-----------|
| Antal ljuskällor | 1 | Motoreffekt | 250 W |
| Typ av lampa | LED | Antal filter | 2 |
| Effekt lampa | 6 W | Fettfilter | Aluminium |
| Dimmer | Ja | Indikator för filterbyte | Ja |
| Ljusets färgtemperatur, skala (°K) | 2700 °K | Luftutlopp | 150 mm |

| | Kapacitet (IEC 61591) [m ³ /h] | Ljudnivå (IEC 60704-2-13) [dBA] |
|--------------|--|---------------------------------|
| Hastighet 1 | 200 | 46 |
| Hastighet 2 | 280 | 52 |
| Hastighet 3 | 350 | 59 |
| Hastighet 4 | 430 | 62 |
| Intensivläge | 650 | 70 |

Standardtillbehör

| | | | |
|---------------|-----------|----------------|----|
| Fjärrkontroll | Tillbehör | Rörförminskare | Ja |
| Glidskenor | Ja | | |

Kapacitet/energietikett



| | | | |
|---|-----------------------|--|-----------------------|
| Årlig effektförbrukning (AEchood) | 64 kWh/a | Luftburet akustiskt buller för A-viktade ljudeffektutsläpp vid maxhastighet (SPEmax) | 59 dBA |
| Energiklass (EEC) | B | Luftburet akustiskt buller för A-viktade ljudeffektutsläpp vid intensivläge (SPEboost) | 70 dBA |
| Flödesdynamisk effektivitet (FDE) | 28,50 | Effektförbrukning i frånläge (Po) | 0,49 W |
| Flödesdynamisk effektivitetsklass (FDEC) | A | Tidsökningsfaktor (F) | 1,0 |
| Ljuseffektivitet (LE) | 33 lux/W | Energieffektivitetsindex | 59 |
| Ljuseffektivitetsklass (LEC) | A | Mest effektiva luftflöde (Qbep) | 377 m ³ /h |
| Fettfiltreringseffektivitet (GFE) | 55,1 % | Uppmätt lufttryck vid bästa effektivitetsposition (Pbep) | 446 Pa |
| Fettfiltreringseffektivitetsklass (GFEC) | E | Uppmätt elförbrukning vid bästa effektivitetspunkt (Wbep) | 164 W |
| Luftflöde, min.hastighet (Qmin) | 200 m ³ /h | Ljusets anslutningseffekt (WI) | 6 W |
| Luftflöde vid maxhastighet (Qmax) | 350 m ³ /h | Genomsnittligt ljus från ljuskälla på tillagningsyta (Emiddle) | 200 lux |
| Luftflöde vid intensivläge (Qboost) | 650 m ³ /h | | |
| Luftburet akustiskt buller för A-viktade ljudeffektutsläpp vid min.hastighet (SPEmin) | 46 dBA | | |

Ljudtryck vid högsta läge (Lwa)

52 dBA

Elektrisk anslutning

| | | | |
|-------------------|-------------------|----------------|----------|
| Typ av kontakt | (F;E) Eurokontakt | Frekvens | 50-60 Hz |
| Anslutningseffekt | 256 W | Sladdens längd | 1500 mm |
| Spänning | 220-240 V | | |

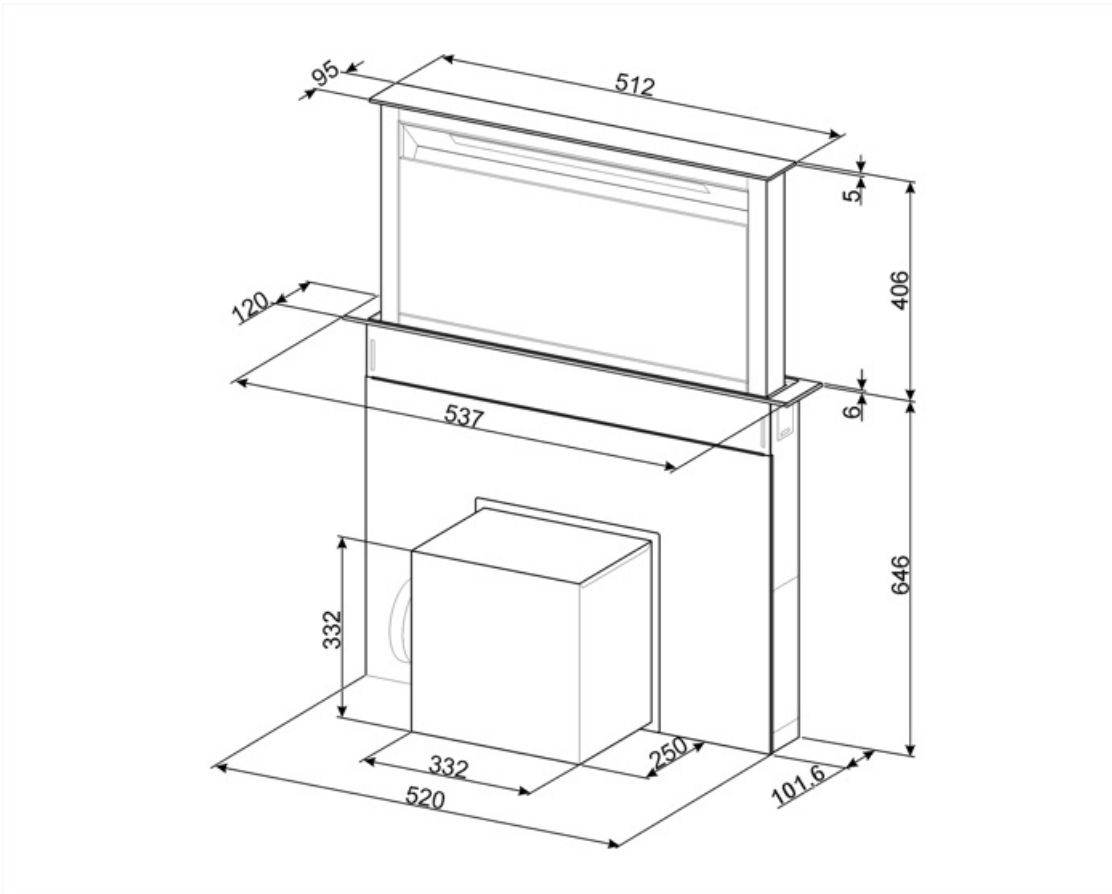

Tillbehör ingår ej



RCKF2

Fjärrkontroll för styrning av fläkt

KITRBDD

Kit för extern drift av DD fläkt



KITFCDD60











Kolfilter för bänkfläkt 1-pack
Diskmaskinssäker



KITVENT150

Kallrasskydd 150mm

Symbols glossary (TT)

- | | | | |
|--|---|---|--|
|  | 24h: När denna funktion är vald, byts luften c:a 10 minuter varje timme under en 24-timmarsperiod, med lägsta hastighet och en låg ljudnivå |  | Filter: Modellen har filter som hjälper till att avlägsna fett från ångan som kommer från pannorna under tillagningen. |
|  | Automatisk avstängning: Inställning för att köra efter tillagningen efter en förinställd tid och sedan stängas av automatiskt. |  | Elektronisk display: för att visa de valda alternativen. |
|  | Varningslampa: Indikerar när filter behöver bytas. |  | Lampor: Alla köksfläktar har belysning som lyser upp matlagingsytan och bidrar till stämningen i köket. |
|  | Kantpaneler med utsug: mycket effektivt, bidrar till bullerreduktion. |  | Pekkontroll: Användarvänliga pekkontroller gör det möjligt att programmera apparaten med en enkel knapptryckning. |
|  | Intensiv-/turboinställning: när extra snabb utsugning krävs. |  | Belysning med reglerbar ljusstyrka |
- 