

# KDE900EX

Termékcsalád	Hood
Páraelszívó típusa	Dekoratív fali páraelszívó
Design	Kürtő
Elszívás	Elszívás
Anyag	Rozsdamentes acél
Acél típusa	Szálcsiszolt
EAN kód	8017709235161
Páraelszívó szélessége	90 cm



## Küllem

Design család	Univerzális	Komponensek felületkezelése	Rozsdamentes acél
Szín	Rozsdamentes acél	Serigraphy colour	Black
Felületkezelés	Szatén	Logo	Silk screen

## Kezelő elemek

Vezérlőbeállítás	Gombok
------------------	--------

## Programok / Funkciók

Sebességek száma	3
------------------	---

## MŰSZAKI JELLEMZŐK

	Lámpák száma	2		Szűrők száma	3
	Világítás típusa	LED		Zsírszűrők	Alumínium
	Fényerősség	3 W		Szellőzőnyílás	150 mm
	Világos színhőmérsékleti skála (°K)	2700 °K		Minimális távolság a GÁZFŐZŐLAPTÓL	700 mm
	Szabad kimenet maximális kapacitása	588 m <sup>3</sup> /h		Minimális távolság az ELEKTROMOS FŐZŐLAPTÓL	500 mm
	Motorteljesítmény	180 W		Visszacsapó szelep	Igen

	Elszívási teljesítmény IEC 61591 [m <sup>3</sup> /h]	Zajszint IEC 60704-2-13 [dBA]
1. sebességfokozat	202	42
2. sebességfokozat	307	52
3. sebességfokozat	553	65

## Mellékelt tartozékok

Csőszűkítő Igen

## Teljesítmény / Energiacímke



Éves energiafogyasztás (AEhood)	103 kWh/a	Levegőben terjedő, A-súlyozású akusztikus zajkibocsátás minimális fordulatszámom (SPEmin)	44 dBA
Energihatékonysági osztály (EGK)	D	Levegőben terjedő, A-súlyozású akusztikus zajkibocsátás maximális sebességnél (SPEmax)	67 dBA
Folyadékdinamikai hatékonyság (FDE)	12,6	Időnövekedési tényező (F)	1,5
Folyadékdinamikai hatékonysági osztály (FDEC)	E	Mért légáramlási sebesség a legjobb hatékonysági ponton (Qbep)	320 m <sup>3</sup> /h
Világításhatékonyság (LE)	16,1 lux/W	Mért légnyomás a legjobb hatékonysági ponton (Pbep)	255 Pa
Világításhatékonysági osztály (LEC)	C	Mért felvett elektromos teljesítmény a legjobb hatásfok ponton (Wbep)	180 W
Zsírszűrő hatékonyság (GFE)	76 %	A világítási rendszer névleges energiafogyasztása (WL)	6 W
Zsírszűrő hatékonysági osztály (GFEC)	C	Lámpa átlagos megvilágítása a főzőfelületen (Emiddle)	97 lux
Légáramlás a legkisebb sebessén (Qmin)	208 m <sup>3</sup> /h	Hangteljesítményszint a legmagasabb beállításnál (Lwa)	67 dBA
Légáramlás a legnagyobb sebességen (Qmax)	559 m <sup>3</sup> /h		

## Elektromos csatlakozás

Elektromos csatlakozás névleges értéke	186 W	Frekvencia (Hz)	50-60 Hz
		Tápkábel hossza	1500 mm

## Opcionális tartozékok

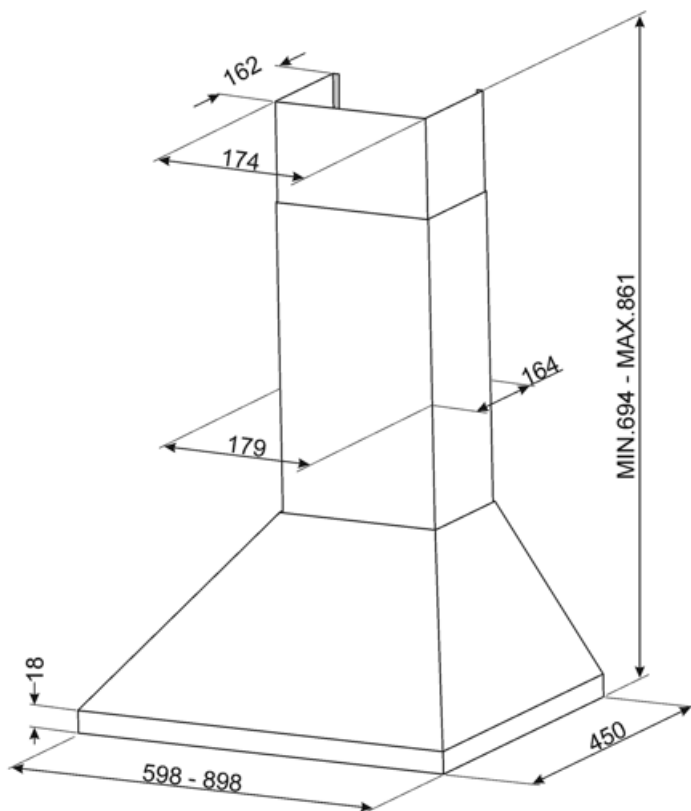

---

## Not included accessories

---

**KITFC450**

Aktívszén-szűrők KEREK Készlet, 2 db KDE600XE KDE900XE



---

## Symbols glossary (TT)

---



**Szűrők:** A modell szűrőkkel rendelkezik, amelyek segítenek eltávolítani a főzés során a serpenyőkből kiáramló gőzt.



**Jelzőfények:** Minden páraelszívó világítással rendelkezik a főzőterület megvilágításához vagy a konyha hangulatosabbá tételéhez.