

KDH12WLD



| | |
|-----------------------|-------------------------------|
| Produktgruppe | Kjøkkenvifte |
| Hettetype | Fullt integrerte kjøkkenvifte |
| Design | Helintegrert |
| Uttrekking | Utdrivning |
| Elektronisk kontroll | Ja |
| Perimetral aspirasjon | Ja |
| Materiale | Glass |
| EAN-kode | 8017709277826 |
| Hette bredde | 12 cm |



Estetisk linje



| | | | |
|----------|------------|---------------------|------------------|
| Estetikk | Universell | Glass Type | Keramisk Eclipse |
| Farge | Sort | Farge på silketrykk | Hvit |
| Finish | Glass | Logo | Silketrykk |

Kontroller



| | | | |
|---------------------|----------------|---------|---------|
| Kontrollinnstilling | Trykkontroller | Display | Digital |
| Led farge | Is | | |

Programmer/funksjoner

| | |
|------------------------------|---|
| Antall hastigheter | 3 |
| Intensiv hastighet |  |
| Tidsinnstillingsalternativer |  |

Tekniske egenskaper

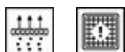

| | | | |
|--------------------------------|-----------------------|--------------------------|----------------|
| Maksimal kapasitet i fri modus | 570 m ³ /h | Fettfiltre | Rustfritt stål |
| Motoreffekt | 145 W | Indikator for filterbyte | Ja |
| Antall filtre | 1 | | |

| | Uttrekkingshastighet (IEC 61591) [m ³ /h] | Støynivå (IEC 60704-2-13) [dBA] |
|--------------------|--|---------------------------------|
| Hastighet 1 | 370 | 62 |
| Hastighet 2 | 420 | 66 |
| Hastighet 3 | 470 | 69 |
| Intensiv hastighet | 550 | 72 |

Standardtilbehør

Skyvedør Ja

Kapasitets-/energietikett



| | | | |
|--|-----------------------|---|-----------------------|
| Årlig Effektivt Forbruk (AEChood) | 37 kWh/a | Airbourne akustisk A-veid lydeffektnivå Emission på minimum hastighet (SPEmin) | 62 dBA |
| Energi effektivitets klasse (EEC) | A+ | Airbourne akustisk A-veid lydeffektnivå Emission på minimum hastighet (SPEmax) | 69 dBA |
| Flytende Dynamisk Effektivitet (FDE) | 32 | Airbourne akustisk A-veid lydeffektnivå Emission på økende hastighet (SPEboost) | 72 dBA |
| Flytende Dynamisk Effektivitet (FDEC) | A | Strømforbruk i Av-modus (Po) | 0,49 W |
| Belysning Effektivitet klasse (LEC) | NA | Tidsøkning faktor (F) | 0,8 |
| Fett filtreringsutbytte (GFE) | 75,1 % | Energi effektivitetsindeks for stekeovn 1 | 43,4 |
| Fettfiltrering effektivitetsklasse (GFE) | C | Målt lufttrykk på beste effektssgrad (QBEP) | 295 m ³ /h |
| Luftflyt ved mininum fart (Qmin) | 370 m ³ /h | Målt lufttrykk på beste effektssgrad (QBEP) | 490 Pa |
| Luftmengde ved maksimal hastighet (Qmax) | 470 m ³ /h | Målt strøm på beste virkningsgrad | 125 W |
| Luftmengde ved økt hastighet (Qboost) | 550 m ³ /h | Lydstyrke nivå på høyeste styrke (Lwa) | 72 dBA |

Elektrisk tilkobling

| | | | |
|-----------------------------|-----------|-------------------|----------|
| Elektrisk tilkoblingseffekt | 145 W | Frekvens | 50-60 Hz |
| Spenning | 220-240 V | Lengde på ledning | 1500 mm |

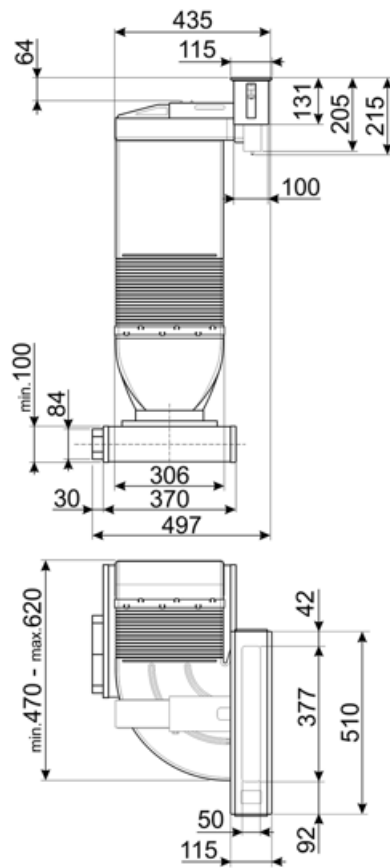
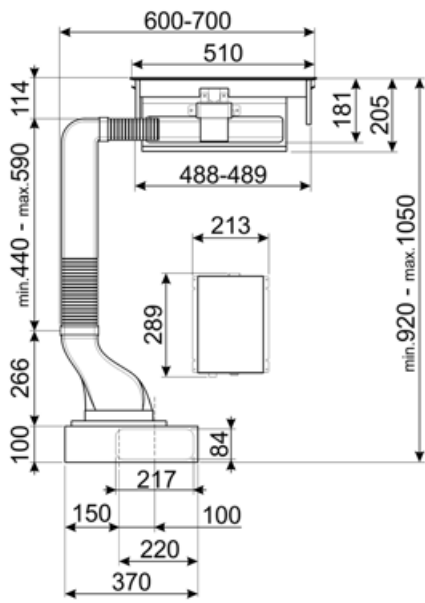

Not included accessories

CFKDH12STD

Kullfilter for hette platetopp Sett 1 stykk



CFKDH12HP

Keramisk filter for Domino hette KDH12WLD Sett 1 stykk Høy ytelse. Regenerer inn i ovn Magnetisk rist i metall inkludert.



FLMSTPKDH12

Metallic FLAME FRANGES hob aspiration hood Kit 1 piece



GRIDKDH12

Metallic grid for standard charcoal filter hob aspiration hood Kit 1 piece

FLTKDH

Keramisk luktfilter, regenererbart egnet for Resirkuleringssett (tilleggsutstyr CFKDH12HP)

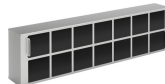

Symbols glossary (TT)



Filtre: Modellen er utstyrt med filtre som fjerner fett fra dampen som kommer fra grytene under matlagingen.



A+: Energieffektivitetsklasse A+ hjelper med å spare inn opptil 10% energi sammenlignet med klasse A. Maksimal ytelse med minimalt forbruk er garantert.



Varsellampe(r): For å varsle om at filter må skiftes.



Touch-kontroll: Enkelt touch-kontroll som gjør at apparatet kan programmeres med et enkelt tastetrykk.



Automatisk av: En spesialinnstilling hvor maskinen blir stående på etter endt tilberedning og slår seg av automatisk.



Elektronisk display: For å gi en visuell påminnelse om de valgte funksjonene.



Perimeteravtrekkspanel: veldige effektive som hjelper med støyreduksjon.



Intensiv/turbo: Når ekstra hurtig avtrekk kreves.