

KEIV90E

Ürün ailesi	Davlumbaz
Davlumbaz Tipi	Dekoratif ada davlumbaz
Tasarım	T düz
Çıkarma	Çıkarma
Elektronik kontrol	Evet
Malzeme	Cam
Çelik tipi	Fırçalanmış
EAN kodu	8017709208745
Davlumbaz genişliği	90 cm
Estetik	Üniversal
Renk	Paslanmaz çelik
Son işlemler	Cam
Cam tipi	Clear
Logo	Embossed



Kumandalar

Kontrol ayarı	Elektronik tuşlar
---------------	-------------------

Program / Fonksiyonlar

Hız sayısı	3
Yoğun hız	

Teknik özellikler

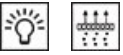

Işık sayısı	4	Filtre sayısı	2
Işık tipi	LED	Yağ önleyici filtreler	Alüminyum
Işık gücü	1 W	Havalandırma çıkışı	150 mm
Serbest çıkış maksimum kapasitesi	720 m ³ /h	GAZLI ocaktan minimum mesafe	650 mm
Motor gücü	270 W	ELEKTRİKLİ ocaktan minimum mesafe	500 mm

	Ekstraksiyon hızı IEC 61591 [m ³ /h]	Gürültü seviyesi IEC 60704-2-13 [dBA]
Hız 1	300	56
Hız 2	400	60
Hız 3	560	66

Yoğun hız	700	70
-----------	-----	----

Tedarike Dahil Aksesuarlar

Hortum küçültme Evet

Performans / Enerji Etiketleri



Yıllık Verimlilik Tüketimi (AEChood)	58 kWh/a	Minimum hızda havadaki akustik A ağırlıklı ses Güç Emisyonu (SPEmin)	56 dBA
Enerji verimlilik sınıfı (EEC)	A	Maksimum hızda havadaki akustik A ağırlıklı ses Güç Emisyonu (SPEmax)	66 dBA
Akışkan Dinamiği Verimliliği (FDE)	29,7	Boost hızında havadaki akustik A ağırlıklı ses Güç Emisyonu (SPEboost)	70 dBA
Akışkan Dinamiği Verimlilik sınıfı (FDEC)	A	Zaman artış faktörü (F)	0,9
Aydınlatma Verimliliği (LE)	100 lux/W	Enerji Verimliliği Endeksi	53
Aydınlatma Verimlilik Sınıfı (LEC)	A	En iyi verimlilik noktasında ölçülen hava akış hızı (Qbep)	390 m ³ /h
Yağ Filtreleme Verimliliği (GFE)	80 %	En iyi verimlilik noktasında ölçülen hava basıncı (Pbep)	460 Pa
Yağ Filtreleme Verimlilik Sınıfı (GFEC)	C	En iyi verimlilik noktasında ölçülen elektrik gücü girişi (Wbep)	168 W
Minimum hızda hava akışı (Qmin)	300 m ³ /h	Işık sisteminin Nominal Güç tüketimi (WL)	4 W
Maksimum hızda hava akışı (Qmax)	560 m ³ /h	Pişirme yüzeyindeki ışığın ortalama aydınlatması (Emiddle)	440 lux
Boost hızında hava akışı (Qboost)	700 m ³ /h	En yüksek ayarda ses gücü seviyesi (Lwa)	66 dBA

Elektrik Bağlantısı

Elektrik bağlantısı derecesi	274 W	Güç kaynağı kablo uzunluğu	1500 mm
Voltaj	220-240 V	Fiş	Hayır
Frekans (Hz)	50 Hz		

Ayrıca mevcuttur

Alternative colours
available

No

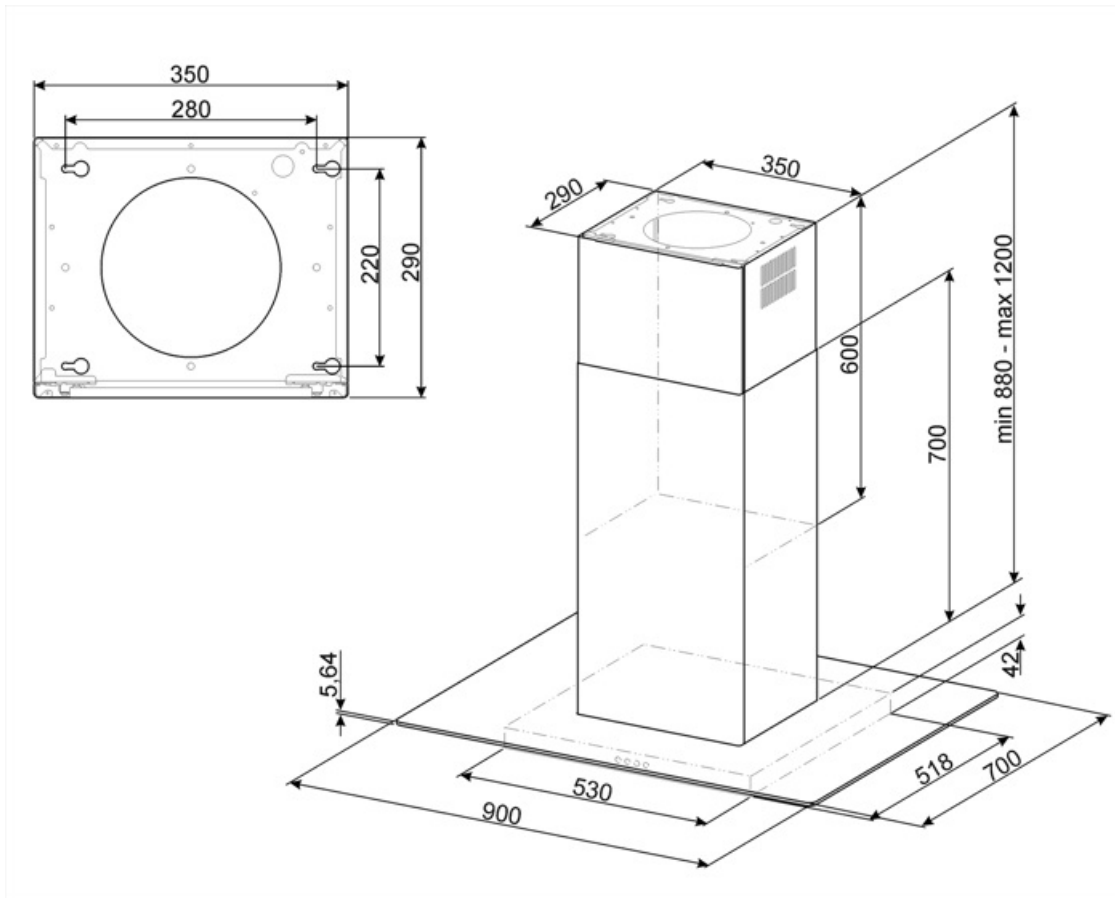

Compatible Accessories



KITFC161

Karbon filtre Kit 1 adet

Symbols glossary



Filtreler: Model, pişirme sırasında tavalardan çıkan buhardan yağın çıkarılmasına yardımcı olacak filtrelere sahiptir.



Işıklar: Tüm davlumbazlarda pişirme alanını aydınlatmak veya mutfağın ambiyansına katkıda bulunmak için ışıklar bulunur.



A: Ürün ailesine bağlı olarak A+++'dan D / G'ye kadar ölçülen ürün kurutma performansı



Yoğun/turbo ayarı: Ekstra hızlı ekstraksiyon gerektiğinde.