

# KFAB75BL

Produktfamilie	Dunstabzugshaube
Art der Dunstabzugshaube	Wandhaube
Design	Vertikal, kopffrei
Umluft/Abluftbetrieb	Umluftbetrieb
Elektronische Steuerung	Ja
Material	Oberfläche lackiert
Art des Edelstahls	Gebürstet
EAN-Code	8017709224868
Produktbreite	75 cm



## Ästhetik

Ästhetik	50's Style	Oberfläche	Hochglanz
Farbe	Schwarz	Markenlogo	Standard





## Bedienelemente

Art der Bedienung	Elektronische Tasten	Farbe der LED-Beleuchtung	Weiß
-------------------	----------------------	---------------------------	------

## Programme / Funktionen

Anzahl der Leistungsstufen	3
Intensive Leistungsstufe	
Timerfunktion	

## Technische Eigenschaften

				Anzahl der Beleuchtungen	2	Art der Fettfilter	Edelstahl, geschirrspülergeeignet
				Art der Beleuchtung	LED	Aktivkohlefilter im Lieferumfang	Ja
				Beleuchtungsleistung	1 W	Filterwechselanzeige	Ja
				Skala der Licht-Temperatur	4000 °K	Durchmesser für Motoranschluss	150 mm

Luftstrom bei maximaler Geschwindigkeit im freiem Modus (PO) 820 m<sup>3</sup>/h

Motorleistung 280 W

Anzahl der Fettfilter 3

Min. Sicherheitsabstand zu Gas-Kochfeld 650 mm

Min. Sicherheitsabstand zu Elektro-Kochfeld 650 mm

Luftrückschlagklappe Ja

	Luftstrom der Geschwindigkeiten in m <sup>3</sup> (IEC 61591) [m <sup>3</sup> /h]	A-bewertete Luftschallemission (IEC 60704-2-13) [dBA]
Leistungsstufe 1	333	50
Leistungsstufe 2	477	59
Leistungsstufe 3	649	67
Intensiv	797	72

## Serienzubehör

Fernbedienung Ja Automatisch ausfahrbares Filtersystem Ja

## Technische Daten / Energielabel



Jährlicher Energieverbrauch (AEC<sub>hood</sub>) 36 kWh/Jahr

Energieeffizienzklasse (auf einer Skala von A+++ bis D) A+

Fluiddynamische Effizienz (FDE<sub>hood</sub>) 36.6

Klasse für die fluiddynamische Effizienz (FDE<sub>hood</sub>) A

Beleuchtungseffizienz (LE<sub>hood</sub>) 68.2 lux/W

Beleuchtungseffizienzklasse (LE<sub>hood</sub>) A

Fettabscheidegrad (GFE<sub>hood</sub>) 61.1 %

Klasse für den Fettabscheidegrad (GFE<sub>hood</sub>) E

Luftstrom bei minimaler Geschwindigkeit (Q<sub>min</sub>) 333 m<sup>3</sup>/h

Luftstrom bei maximaler Geschwindigkeit (Q<sub>max</sub>) 649 m<sup>3</sup>/h

Luftstrom auf Intensivstufe oder Schnelllaufstufe (Q<sub>boost</sub>) 797 m<sup>3</sup>/h

A-bewertete Luftschallemission bei maximaler Stufe (SPE<sub>max</sub>) 67 dBA

A-bewertete Luftschallemission bei Intensivstufe (SPE<sub>boost</sub>) 72 dBA

Energieverbrauch im Stand-by Modus (P<sub>s</sub>) 0.49 W

Zeitverlängerungsfaktor (f) 0.7

Energieeffizienzindex (EEI<sub>hood</sub>) 39.7

Volumenstrom im Bestpunkt (Q<sub>bep</sub>) 421 m<sup>3</sup>/h

Statistischer Druckunterschied im Bestpunkt (P<sub>bep</sub>) 422 Pa

Elektrische Eingangsleistung im Bestpunkt (W<sub>bep</sub>) 135 W

Beleuchtungsleistung 2 W

A-bewertete  
Luftschallemission bei  
niedrigster Stufe (SPEmin)

50 dBA

Durchschnittliche  
Ausleuchtung des  
Arbeitsbereiches  
(Emiddle)

150 lux

A-bewertete  
Luftschallemission bei  
höchster Einstellung  
(Lwa)

67 dBA

## Elektrischer Anschluss

Elektr. Gesamtanschlußwert 282 W  
Absicherung 1 A  
Spannung 220-240 V

Frequenz 50-60 Hz  
Länge Netzkabel 1500 mm

## Zusätzlich verfügbar

Weitere Farbvarianten Weiß, Creme, Union Jack, Rot

Weitere Farbvarianten KFAB75WH-KFAB75CR-  
KFAB75UJ-KFAB75RD

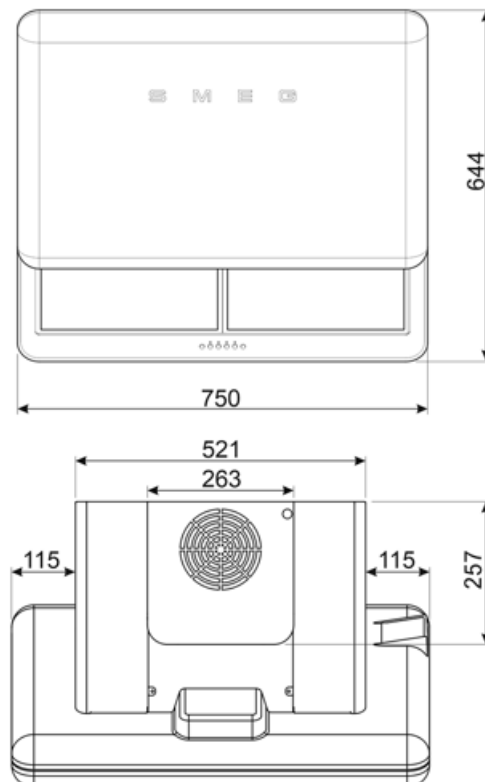
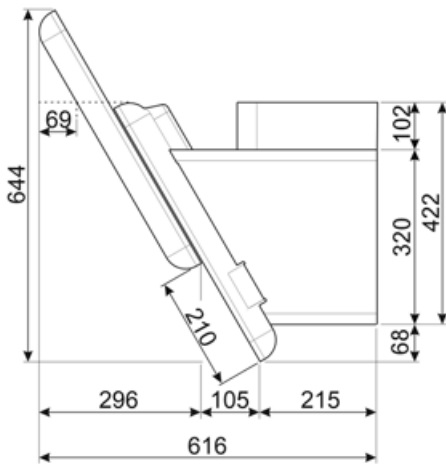

---

## Sonderzubehör

---



### KITCMNFABBL

Kaminschachtaufsatz für Abluft (Oberteil), 740 mm, Schwarz, für Wandhaube 50` s Style KFAB75BL, Gesamthöhe min. 550 – max. 1035 mm.

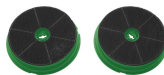

### FLTSI

Aktivkohlefilter, runde Bauform, 2 St., kompatible Modelle s. Produktbeschreibung

---

## Symbols glossary (TT)

---



Fettfilter: damit werden Fette und Öle beim Garen aus dem aufsteigenden Wasserdampf herausgefiltert



Automatische Abschaltfunktion nach einer voreingestellten Zeit



A+: die Energieeffizienzklasse A+ ermöglicht eine Energieeinsparung von bis zu 10 % im Vergleich zur Klasse A.



Aktivkohlefilter: für die Absaugung im Umluftbetrieb zur Neutralisierung von Kochgerüchen



Filterwechselanzeige: zeigt den Status der Sättigung des Filters an



Beleuchtung: für eine Ausleuchtung des Kochbereiches beim Garen oder zur Ambientebeleuchtung



Intensiv: Leistungsstufe für eine besonders hohe Luftförderleistung