

KFAB75CR

Produktfamilie	Dunstabzugshaube
Art der Dunstabzugshaube	Wandhaube
Design	Vertikal, kopffrei
Umluft/Abluftbetrieb	Umluftbetrieb
Elektronische Steuerung	Ja
Material	Oberfläche lackiert
Art des Edelstahls	Gebürstet
EAN-Code	8017709224875
Produktbreite	75 cm





Ästhetik

Ästhetik	50's Style	Oberfläche	Hochglanz
Farbe	Creme	Markenlogo	Standard

Bedienelemente

Art der Bedienung	Elektronische Tasten	Farbe der LED-Beleuchtung	Weiß
-------------------	----------------------	---------------------------	------

Programme / Funktionen

Anzahl der Leistungsstufen	3
Intensive Leistungsstufe	
Timerfunktion	

Technische Eigenschaften

				Anzahl der Beleuchtungen	2	Art der Fettfilter	Edelstahl, geschirrspülergeignet
				Art der Beleuchtung	LED	Aktivkohlefilter im Lieferumfang	Ja
				Beleuchtungsleistung	1 W	Filterwechselanzeige	Ja
				Skala der Licht-Temperatur	4000 °K	Durchmesser für Motoranschluss	150 mm

Luftstrom bei maximaler Geschwindigkeit im freiem Modus (PO) 820 m³/h

Motorleistung 280 W

Anzahl der Fettfilter 3

Min. Sicherheitsabstand zu Gas-Kochfeld 650 mm

Min. Sicherheitsabstand zu Elektro-Kochfeld 650 mm

Luftrückschlagklappe Ja

	Luftstrom der Geschwindigkeiten in m ³ (IEC 61591) [m ³ /h]	A-bewertete Luftschallemission (IEC 60704-2-13) [dBA]
Leistungsstufe 1	333	50
Leistungsstufe 2	477	59
Leistungsstufe 3	649	67
Intensiv	797	72

Serienzubehör

Fernbedienung Ja

Automatisch ausfahrbares Filtersystem Ja

Technische Daten / Energielabel



Jährlicher Energieverbrauch (AEHood) 36 kWh/Jahr

Energieeffizienzklasse (auf einer Skala von A+++ bis D) A+

Fluiddynamische Effizienz (FDEhood) 36,6

Klasse für die fluiddynamische Effizienz (FDEhood) A

Beleuchtungseffizienz (LEhood) 68,2 lux/W

Beleuchtungseffizienzklasse (LEhood) A

Fettabscheidegrad (GFEhood) 61,1 %

Klasse für den Fettabscheidegrad (GFEhood) E

Luftstrom bei minimaler Geschwindigkeit (Qmin) 333 m³/h

Luftstrom bei maximaler Geschwindigkeit (Qmax) 649 m³/h

Luftstrom auf Intensivstufe oder Schnelllaufstufe (Qboost) 797 m³/h

A-bewertete Luftschallemission bei maximaler Stufe (SPEmax) 67 dBA

A-bewertete Luftschallemission bei Intensivstufe (SPEboost) 72 dBA

Energieverbrauch im Stand-by Modus (Ps) 0,7 W

Zeitverlängerungsfaktor (f) 0,49

Energieeffizienzindex (EEI hood) 39,7

Volumenstrom im Bestpunkt (Qbep) 421 m³/h

Statistischer Druckunterschied im Bestpunkt (Pbep) 422 Pa

Elektrische Eingangsleistung im Bestpunkt (Wbep) 135 W

Beleuchtungsleistung 2 W

A-bewertete
Luftschallemission bei
niedrigster Stufe (SPE_{min})

50 dBA

Durchschnittliche
Ausleuchtung des
Arbeitsbereiches
(E_{middle})

150 lux

A-bewertete
Luftschallemission bei
höchster Einstellung
(L_{wa})

67 dBA

Elektrischer Anschluss

Elektr.
Gesamtanschlußwert
Absicherung
Spannung

282 W

1 A

220-240 V

Frequenz
Länge Netzkabel

50-60 Hz

1500 mm

Zusätzlich verfügbar

Weitere Farbvarianten Weiß, Schwarz, Union Jack, Rot

Weitere Farbvarianten KFAB75WH-KFAB75BL-
KFAB75UJ-KFAB75RD

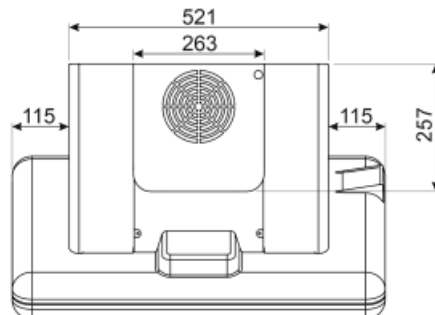
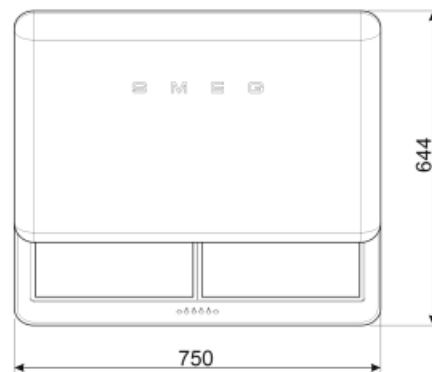
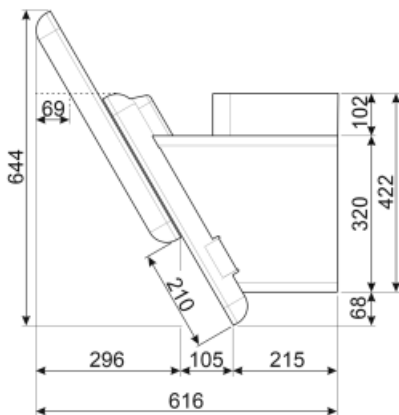

Sonderzubehör

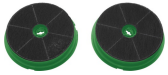

FLTSI







Aktivkohlefilter, runde Bauform, 2 St.,
kompatible Modelle s.
Produktbeschreibung



KITCMNFABCR

Kaminschachtaufsatz für Abluft
(Oberteil), 740 mm, Creme, für
Wandhaube 50` s Style KFAB75CR,
Gesamthöhe min. 550 – max. 1035
mm.

Symbols glossary (TT)

	A+: die Energieeffizienzklasse A+ ermöglicht eine Energieeinsparung von bis zu 10 % im Vergleich zur Klasse A.		Fettfilter: damit werden Fette und Öle beim Garen aus dem aufsteigenden Wasserdampf herausgefiltert
	Automatische Abschaltfunktion nach einer voreingestellten Zeit		Aktivkohlefilter: für die Absaugung im Umluftbetrieb zur Neutralisierung von Kochgerüchen
	Filterwechselanzeige: zeigt den Status der Sättigung des Filters an		Beleuchtung: für eine Ausleuchtung des Kochbereiches beim Garen oder zur Ambientebeleuchtung
	Intensiv: Leistungsstufe für eine besonders hohe Luftförderleistung		