

# KI90XE



Produktfamilie	Dunstabzugshaube
Art der Dunstabzugshaube	Inselhaube
Design	Flache T-Form
Umluft/Abluftbetrieb	ja
Elektronische Steuerung	Ja
Material	Edelstahl
Art des Edelstahls	Gebürstet
EAN-Code	8017709204044
Produktbreite	90 cm
Ästhetik	Neutral
Farbe	Edelstahl
Oberfläche	Gebürstet
Markenlogo	Geprägt





## Bedienelemente

Art der Bedienung	Elektronische Tasten	Farbe der LED-Beleuchtung	Weiß
-------------------	----------------------	---------------------------	------

## Programme / Funktionen

Anzahl der Leistungsstufen	3
Intensive Leistungsstufe	
Timerfunktion	

## Technische Eigenschaften

					
Anzahl der Beleuchtungen	4	Art der Fettfilter	Aluminium		
Art der Beleuchtung	LED	Filterwechselanzeige	Ja		
Beleuchtungsleistung	1 W	Durchmesser für Motoranschluss	150 mm		
Skala der Licht-Temperatur	4000 K	Min. Sicherheitsabstand zu Gas-Kochfeld	750 mm		
Luftstrom bei maximaler Geschwindigkeit im freiem Modus (P0)	820 m <sup>3</sup> /h	Min. Sicherheitsabstand zu Elektro-Kochfeld	650 mm		
Motorleistung	275 W	Luftrückschlagklappe	Ja		
Anzahl der Fettfilter	3				

	Luftstrom der Geschwindigkeiten in m <sup>3</sup> (IEC 61591) [m <sup>3</sup> /h]	A-bewertete Luftschallemission (IEC 60704-2-13) [dBA]
Leistungsstufe 1	311	49
Leistungsstufe 2	385	59
Leistungsstufe 3	533	63
Intensiv	740	71

## Serienzubehör

Adapter für Abluft      Ja

## Technische Daten / Energielabel



Jährlicher Energieverbrauch (AEHood)	66 kWh/Jahr	A-bewertete Luftschallemission bei niedrigster Stufe (SPEmin)	49 dBA
Energieeffizienzklasse (auf einer Skala von A+++ bis D)	B	A-bewertete Luftschallemission bei maximaler Stufe (SPEmax)	63 dBA
Fluiddynamische Effizienz (FDEhood)	27.4	A-bewertete Luftschallemission bei Intensivstufe (SPEboost)	71 dBA
Klasse für die fluiddynamische Effizienz (FDEhood)	B	Energieeffizienzindex (EEI hood)	58.8
Beleuchtungseffizienz (LEhood)	88.6 lux/W	Volumenstrom im Bestpunkt (Qbep)	390 m <sup>3</sup> /h
Beleuchtungseffizienzklasse (LEhood)	A	Statistischer Druckunterschied im Bestpunkt (Pbep)	451 Pa
Fettabscheidegrad (GFEhood)	83.1 %	Elektrische Eingangsleistung im Bestpunkt (Wbep)	171 W
Klasse für den Fettabscheidegrad (GFEhood)	C	Beleuchtungsleistung	4 W
Luftstrom bei minimaler Geschwindigkeit (Qmin)	311 m <sup>3</sup> /h	Durchschnittliche Ausleuchtung des Arbeitsbereiches (Emiddle)	390 lux
Luftstrom bei maximaler Geschwindigkeit (Qmax)	533 m <sup>3</sup> /h	A-bewertete Luftschallemission bei höchster Einstellung (Lwa)	63 dBA
Luftstrom auf Intensivstufe oder Schnelllaufstufe (Qboost)	740 m <sup>3</sup> /h		

## Elektrischer Anschluss

Elektr. Gesamtanschlußwert	279 W	Länge Netzkabel	1500 mm
Spannung	220-240 V	Netzstecker	Nein
Frequenz	50-60 Hz		

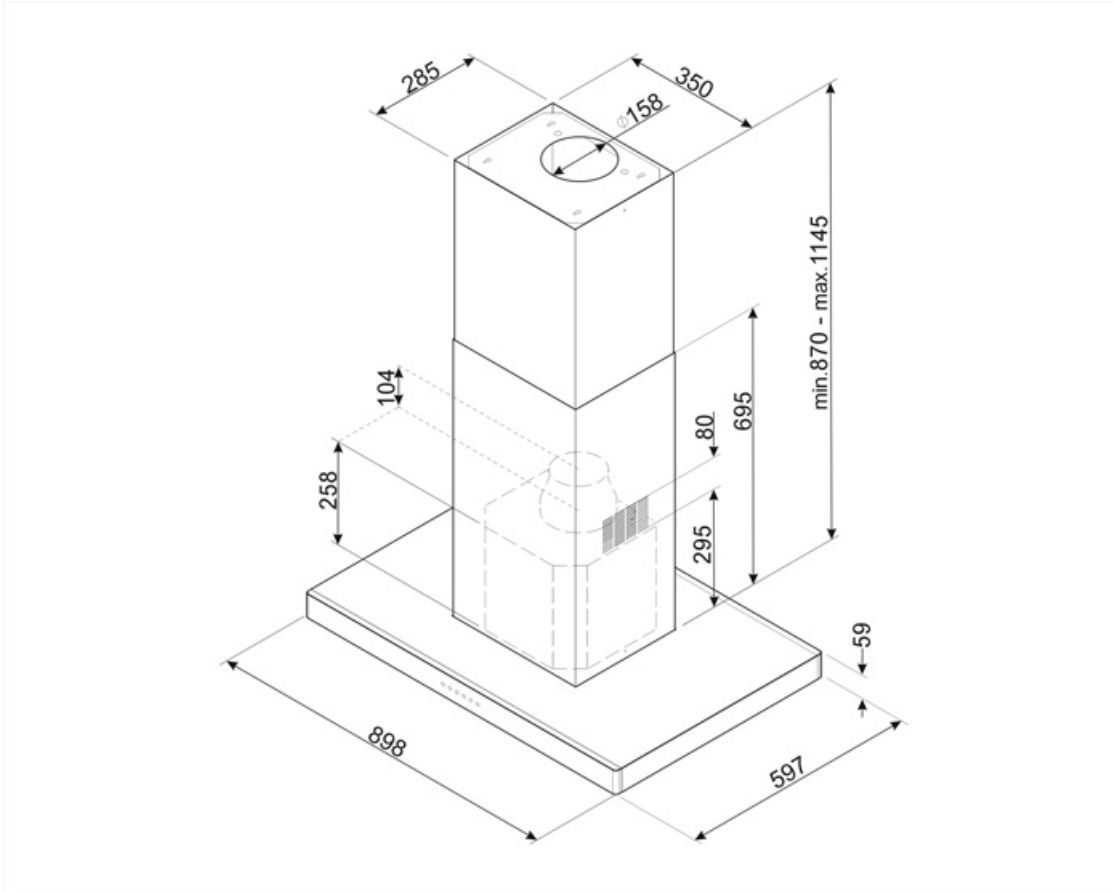

---

## Kompatibel Zubehör

---



### FLT6

Aktivkohlefilter, runde Bauform, 2 St.,  
kompatible Modelle s.  
Produktbeschreibung



### KITALLFC

Universal Longlife-Aktivkohlefilter, Ø  
150 mm, passives Filtersystem,  
Edelstahlgehäuse nach AISI 304,  
begrenzt regenerierbar,  
spülmaschinengeeignet (Spülen bei  
max. 50° C), Trocknen bei max. 180° C  
für 25 min. im Backofen, Abm. HxBxT:  
300x160x160 mm, komp

---

## Symbolverzeichnis

---



Fettfilter: damit werden Fette und Öle beim Garen aus dem aufsteigenden Wasserdampf herausgefiltert



Automatische Abschaltfunktion nach einer voreingestellten Zeit



Filterwechselanzeige: zeigt den Status der Sättigung des Filters an



Beleuchtung: für eine Ausleuchtung des Kochbereiches beim Garen oder zur Ambientebeleuchtung



Intensiv: Leistungsstufe für eine besonders hohe Luftförderleistung

