

KICGR52X



Kategoria e produktit	Aspiratori
Lloji i aspiratorit	Aspirator i integruar
Dizajn	Plotësisht i integruar
Thithja	Nxjerrja
Kontroll elektronik	Po
Nxjerrja e perimetrit	Po
Materiali	Inoks
Lloji i çelikut	I krehur
Kodi EAN	8017709262211
Gjerësia e aspiratorit	52 cm
Estetika	Universal
Ngjyra	Inoks
Finiturë	Saten
Logo	Silk screen







Kontrollet



Cilësimi i kontrollit	Butona elektronikë	Ekran	1 me LED
Ngjyra Led	E kuqe		

Programi / funksionet

Numri i shpejtësive	3
Shpejtësi intensive	
Funksioni 24h i filtrit të ajrit	
Opsionet e përcaktimit të kohës	
"Auto-Vent"	

Veçoritë teknike



Numri i dritave	2	Numri i filtrave	1
Lloji i dritës	LED	Filtra kundër yndyrës	Alumin
Fuqia e dritës	1 W	Treguesi i zëvendësimit të filtrit	Po
Shkalla e temperaturës së ngjyrës së dritës (K)	4000 K	Tubit i ventilimit	150 mm
Kapaciteti maksimal i daljes së lirë	720 m ³ /h	Distanca minimale nga pianura me GAZ	650 mm
Fuqia e motorit	270 W		

Distanca minimale nga 550 mm
pianura ELEKTRIKE

	Shkalla e nxjerrjes IEC 61591 [m ³ /h]	Niveli i zhurmës IEC 60704-2-13 [dBA]
Shpejtësia 1	300	57
Shpejtësia 2	450	67
Shpejtësia 3	600	71
Shpejtësi intensive	680	73

Aksesorët e përfshirë

Reduktimi i tubit Po

Etiketa e performancës/energjisë



Konsumi i efikasitetit vjetor (Aspirator AEC)	54 kWh/a	Emetimi i fuqisë së tingullit akustik me peshë A në ajër në shpejtësi minimale (SPEmin)	57 dBA
Klasa e efikasitetit të energjisë (EEC)	A	Emetimi i fuqisë së tingullit akustik me peshë A në ajër me shpejtësi maksimale (SPEmax)	71 dBA
Efikasiteti i dinamikës se lëngjeve (FDE)	29,2	Emetimi i fuqisë akustike të tingullit me peshë A në ajër në shpejtësi në rritje (SPEboost)	73 dBA
Efikasiteti i dinamikës se lëngjeve (FDEC)	A	Faktori i rritjes së kohës (F)	0,9
Efikasiteti i ndriçimit (LE)	73 lux/W	Indeksi i efikasitetit të energjisë	51,7
Klasa e efikasitetit të ndriçimit (LEC)	A	Shkalla e matur e rrjedhës së ajrit në pikën më të mirë të efikasitetit (Qbep)	382 m ³ /h
Efikasiteti i filtrimit të yndyrës (GFE)	75,1 %	Presioni i matur i ajrit në pikën më të mirë të efikasitetit (Pbep)	435 Pa
Klasa e efikasitetit të filtrimit të yndyrës (GFEC)	C	Futja e matur e energjisë elektrike në pikën më të mirë të efikasitetit (Wbep)	158 W
Rrjedha e ajrit në shpejtësi minimale (Qmin)	300 m ³ /h		
Rrjedha e ajrit në shpejtësi maksimale (Qmax)	600 m ³ /h		
Rrjedha e ajrit në shpejtësi në rritje (Qboost)	680 m ³ /h		

Konsumi nominal i energjisë i sistemit të ndriçimit (WL)	2 W
Ndriçimi mesatar i dritës në sipërfaqen e gatimit (E _{middle})	160 lux
Niveli i fuqisë së zërit në cilësimin më të lartë (L _{wa})	71 dBA

Lidhja elektrike

Vlerësimi i lidhjes elektrike	272 W	Gjatësia e kablos së furnizimit me energji elektrike	1500 mm
Tensioni	220-240 V	Tapë	Jo
Frekuenca (Hz)	50-60 Hz		

Gjithashtu e disponueshme

Alternative colours available	No
-------------------------------	----

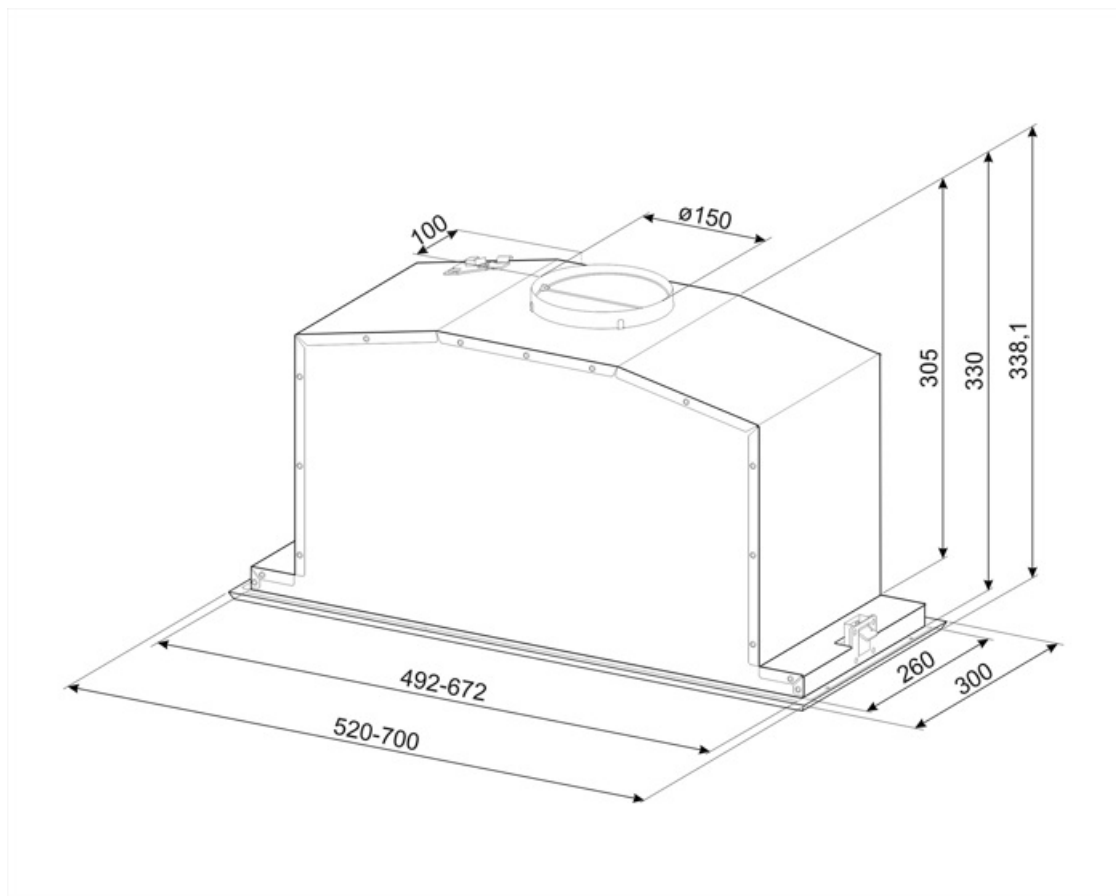

Compatible Accessories



KITFC152











Filtra karboni rrethorë, komplet me 2 copë



KITVENT150

Hyrja e motorit 150 mm me valvul kontrolli

Symbols glossary

	24 orë: Kur zgjidhet, ky funksion freskon ajrin për rreth 10 minuta çdo orë gjatë një periudhe prej 24 orësh, me shpejtësi minimale dhe një nivel zhurme të papërfillshëm.		KUNDËR YNDYRËS: Ky model ka filtra që ndihmojnë në heqjen e yndyrës për shkak të avullit që del nga tiganët gjatë gatimit.
	Një sistem inteligjent me rreze infra të kuqe, i cili lejon që një aspirator dhe pianurë me këtë veçori të punojnë së bashku.		Fikeni në mënyrë automatike: Një cilësim i veçantë, që aparati të funksionojë pas përfundimit të gatimit për një kohë të paracaktuar dhe më pas të fiket automatikisht.
	A: Performanca e tharjes së produktit, e matur nga A+++ në D/G në varësi të kategorisë së produktit		Ekran LED: për të shfaqur programet, funksionet dhe opsionet e zgjedhura dhe kohën deri në fund të ciklit.
	Dritat paralajmëruese: për të sinjalizuar kur filtrat duhet të ndryshohen.		Dritat: Të gjithë aspiratorët e gatimit kanë drita për të ndriçuar zonën e gatimit ose për të përmirësuar ambientin e kuzhinës.
	Panele me nxjerrje perimetrale: mjaft efikase dhe ndihmojnë në uljen e zhurmës.		Vendosja intensive/turbo: kur kërkohet nxjerrje e shpejtë shtesë.