

KICTIS90BL

Familie	Afzuigkap
Type afzuigkap	Eilandkap
Design	T-vorm plat
Filtering	Expulsie
Elektronische bediening	Ja
Materiaal	Roestvrij staal
Type roestvrijstaal	Geborsteld
EAN-code	8017709262174
Breedte afzuigkap	90 cm







Design

Esthetiek	Universeel	Type glas	Zwart
Kleur	Roestvrij staal	Logo	In reliëf
Afwerking	Geborsteld		

Bediening

			
Regeling bediening	Touch control	Kleur LED	Rood

Programma's / functies

Aantal snelheden	3
Snelheid Intensief	
Luchtzuiveringsfunctie (24 uur)	
Opties tijdprogrammering	
Auto-Vent	

Technische specificaties

  			
Aantal lampen	4	Vetfilters	Aluminium

Soort verlichting	LED	Indicator vervangen filter	Ja
Vermogen lamp	1 W	Afvoer	150 mm
Capaciteit P0	725 m ³ /h	Minimale afstand vanaf gasfornuis	650 mm
Vermogen motor	270 W	Minimale afstand vanaf inductie fornuis	500 mm
Aantal filters	3		

	Capaciteit (IEC 61591) [m ³ /h]	Geluidsniveau (IEC 60704-2-13) [dBA]
Snelheid 1	300	52
Snelheid 2	420	59
Snelheid 3	580	66
Snelheid Intensief	700	69

Meegeleverde accessoires

Schacht reductie	Ja
------------------	----

Prestaties / energielabel



Jaarlijks energieverbruik (AEchood)	43 kWh/a	Akoestische A-gewogen geluidsemmissie op maximum snelheid	66 dBA
Energie-efficiëntieklasse (EEC)	A+	Akoestische A-gewogen geluidsvermogen in de lucht met intensieve snelheid	69 dBA
Hydrodynamische efficiëntie (FDEC)	35	Vermogensverbruik in Off modus (Po)	0,49 W
Hydrodynamische-efficiëntieklasse (FDEC)	A	Tijdstoenamefactor (F)	0,7
Lichtefficiëntie (LEC)	68 lux/W	Energie-efficiëntie-index	41,6
Lichtefficiëntieklasse (LEC):	A	Gemeten luchtstroom op beste-efficiëntiepunt (Qbep)	428 m ³ /h
Vetfilterefficiëntie (GFE)	75,1 %	Gemeten luchtdruk op beste-efficiëntiepunt (Qbep)	461 Pa
Vetfilterefficiëntieklasse (GFEC)	C	Gemeten opgenomen vermogen op beste-efficiëntiepunt (Wbep)	157 W
Luchtstroom op de minimumsnelheid (Qmin)	300 m ³ /h	Nominaal stroomverbruik van het lichtstelsel (WL)	4 W
Luchtstroom op de maximumsnelheid (Qmax)	580 m ³ /h	Gemiddelde lichtsterkte van het licht op het kookoppervlak (Emiddle)	300 lux
Luchtstroom op de boostersnelheid (Qboost)	700 m ³ /h		
Akoestische geluidsdruk op minimum snelheid (SPEmin)	52 dBA		

Geluidsniveau op de
hoogste stand (Lwa)

66 dBA

Elektrische aansluiting

Aansluitwaarde 274 W
Spanning 220-240 V

Frequentie 50-60 Hz
Lengte voedingskabel 1500 mm

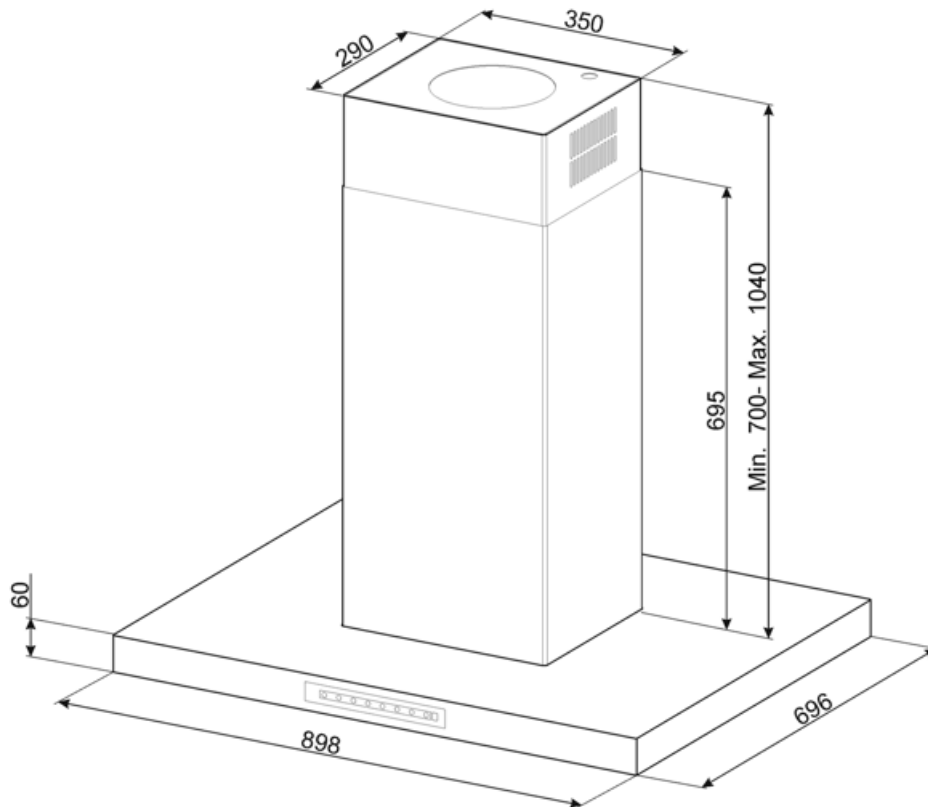

Accessoires niet inbegrepen











KITFC161
Koofstoffilter



KITVENT150
Imbocco motore 150 mm con valvola
di non ritorno

Symbols glossary (TT)

-  24h: Indien geselecteerd, ververs deze functie de lucht voor c. 10 minuten per uur gedurende een periode van 24 uur, met minimale snelheid en een onmerkbaar geluidsniveau.
-  Een slim infrarood systeem, waardoor een afzuigkap en kookplaat met deze functie samenwerken.
-  A +: Energie-efficiëntieklasse A + helpt om tot 10% energie te besparen in vergelijking met klasse A. Maximale prestaties bij minimaal verbruik zijn gegarandeerd.
-  Verlichting: Alle afzuigkappen hebben verlichting aan, om de kookzone te verlichten of voor sfeer in de keuken
-  Intensieve / turbo-stand: wanneer extra snelle afzuiging gewenst is.
-  Filters: het model heeft filters die helpen bij het verwijderen van vet uit de stoom die tijdens het koken uit de pannen komt.
-  Automatisch uitschakelen: een speciale instelling om na het koken een vooraf ingestelde tijd te laten draaien en vervolgens automatisch uit te schakelen
-  Waarschuwinglampje (s): om aan te geven wanneer filters moeten worden vervangen.
-  Touch control: dankzij de gebruiksvriendelijke Touch control kan het apparaat met één druk op de knop worden geprogrammeerd.