

KICTIS90BL

Семейство продуктов	Вытяжка
Тип вытяжки	Вытяжка островная
Дизайн	T-образная вытяжка
Режим отвода воздуха	Режим отвода воздуха
Электронное управление	Да
Материал	Нержавеющая сталь
Тип нержавеющей стали	Матовая
EAN-код	8017709262174
Ширина (мм)	90 см



Эстетика

Эстетика	Универсальный	Тип стекла	Черный
Цвет	Нержавеющая сталь	Логотип	Штампованный
Отделка	Матовая		

Управление



Управление	Touch Control	Цвет светодиодной подсветки	Красный
------------	---------------	-----------------------------	---------

Программы/ функции

Количество скоростей	3
Интенсивный режим	
Режим 24 часа	
Программирование времени	
Автовентиляция	

Технические характеристики

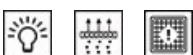

Количество ламп подсветки	4	Жироулавливающие фильтры	Алюминий
Тип подсветки	LED	Индикатор загрязнения угольного фильтра	Да
Мощность ламп подсветки	1 Вт	Диаметр воздуховода	150 мм
Максимальная производительность	725 м ³ /ч	Мин. расстояние от газовой варочной панели	650 мм
Мощность мотора	270 Вт	Мин. расстояние от электрической варочной панели	500 мм
Количество фильтров	3		

	Максимальная производительность [м³/ч]	Уровень шума на 1-й скорости [дБ(А)]
1-я скорость	300	52
2-я скорость	420	59
3-я скорость	580	66
Интенсивный режим	700	69

Аксессуары в комплекте

Сужение воздуховода Да

Производительность/ Энергопотребление



Годовая энергоэффективность (AEC_{hood})	43 кВт/год	Акустическое давление на максимальной скорости (SPE_{max})	66 дБ(А)
Класс энергоэффективности	A+	Акустическое давление при интенсивном режиме	69 дБ(А)
Гидродинамическая эффективность (FDE)	35	Энергопотребление в режиме Off	0.49 Вт
Класс гидродинамической эффективности	A	Коэффициент увеличения времени (F)	0.7
Эффективность освещения (LE)	68 lux/W	Индекс энергоэффективности	41.6
Класс эффективности освещения	A	Измерение скорости потока воздуха с точки зрения лучшей энергоэффективности	428 м ³ /ч
Жироулавливающая эффективность (GFE)	75.1 %	Измерение давления воздуха с точки зрения лучшей энергоэффективности (P_{best})	461 Pa
Класс жироулавливающей эффективности	C		
Производительность на минимальной скорости	300 м ³ /ч		
Производительность на максимальной скорости	580 м ³ /ч		

Производительность в интенсивном режиме 700 м³/ч
Акустическое давление на минимальной скорости (SPEmin) 52 дБ(А)

Измеренная потребляемая мощность в наилучшей точке эффективности (Wber) 157 Вт

Номинальная мощность системы освещения 4 Вт

Средняя освещенность варочной поверхности (Emiddle) 300 lux

Максимальный уровень шума 66 дБ(А)

Электрическое подключение

Номинальная мощность 274 Вт
Напряжение 220-240 В

Частота тока 50-60 Гц
Длина электрического кабеля 1500 мм

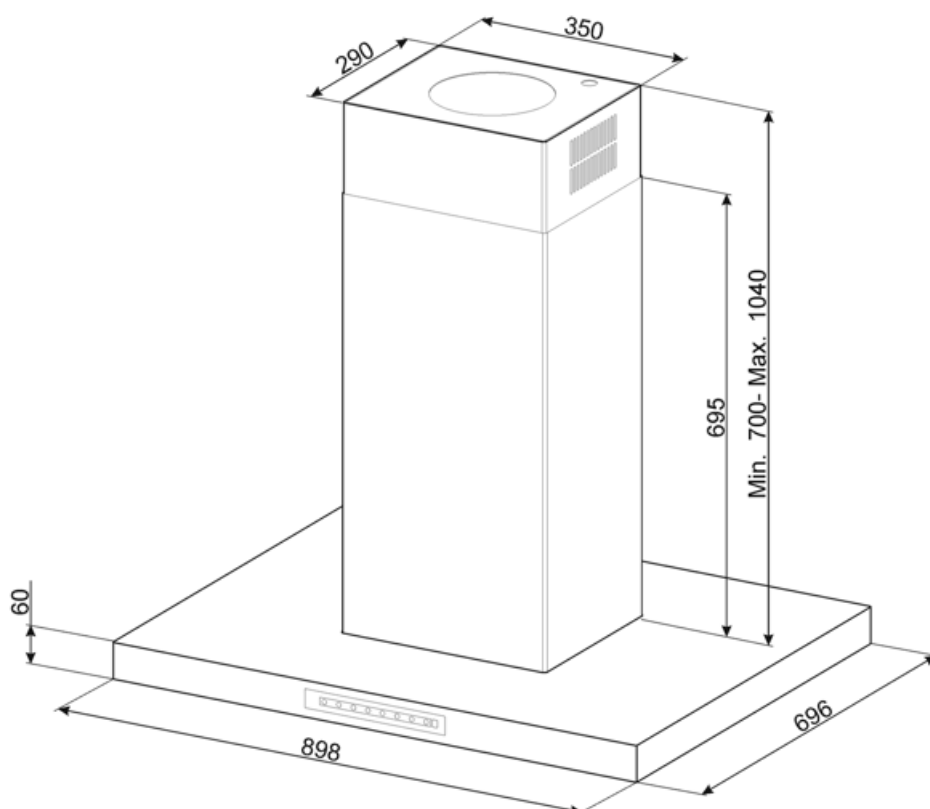

Not included accessories



KITFC161









Угольный фильтр 2 штуки



KITVENT150

Вход двигателя 150 мм с обратным клапаном

Symbols glossary (ТТ)

-  24 часа: при выборе этой функции вытяжка для очистки воздуха в помещении включается на 10 минут каждый час в течение 24 часов на минимальной скорости и с минимальным уровнем шума и расходом электроэнергии.
-  A+: класс энергоэффективности A+ помогает сэкономить до 10% энергии по сравнению с классом A. Гарантируется максимальная производительность при минимальном потреблении.
-  Автоматическое отключение: специальная настройка, которая позволяет установить длительность приготовления, по окончании которого прибор автоматически отключается.
-  Подсветка: все кухонные вытяжки оснащены подсветкой для освещения зоны приготовления.
-  Интенсивный /турбо режим: когда требуется сверхбыстрая экстракция.
-  Модель имеет фильтры, которые помогают удалять жир из пара, выходящего из посуды во время приготовления.
-  Интеллектуальная инфракрасная система, которая позволяет вытяжке и варочной панели с этой функцией работать вместе.
-  Предупреждающая подсветка: предупреждает о необходимости замены фильтров.
-  Touch controls: простое в использовании сенсорное управление позволяет запрограммировать прибор одним нажатием кнопки.