

# KLTI12L4MB





Familia	Campana
Tipo Campana	Decoración isla
Diseño	Piatta a T
Filtración	A espulsione
Control electrónico	Sí
Material	Material pintado + Vidrio
Código EAN	8017709312251
Ancho	120 cm
Estética	Universal
Color	Negro mate
Tipo de vidrio	Negro
Logo	Serigrafiado



## Mandos

Regulación de mandos	Control táctil retroiluminado Blanco	Color Led	Blanco
----------------------	---	-----------	--------

## Programas/Funciones

N.º de velocidades	3
Velocidad intensiva	
Función purificación 24 hs	
Opciones de programación tiempo	
Auto-vent 2.0	

## Características técnicas



N.º de luces	2	Nº de Filtros	3
Tipo de Luz	Led	Filtros antigrasa	Aluminio
Potencia luz	7,4 W	Indicador cambio de filtros	Sí
Intensidad de luz regulable	Sí	Diámetro embocadura motor	150 mm
Light color temperature range	2700 - 4000 K	Distancia mínima de la encimera de gas	750 mm
Capacidad máxima de aspiración en modalidad libre (P0)	820 m³/h	Distancia mínima de la encimera eléctrica	650 mm

Potencia motor 275 W Válvula de retención Sí

	Capacidad de aspiración (IEC 61591) [m³/h]	Rumorosidad (IEC 60704-2-13) [dBA]
Velocidad 1	220	43
Velocidad 2	335	53
Velocidad 3	560	65
Velocidad intensiva	739	71

## Equipo accesorios incluidos

Reducción manguera Sí

## Prestaciones/Etiqueta energética



Consumo anual (AEChood)	55 kWh/a	Emisiones sonoras en el aire ponderadas por el valor A en su ajuste mínimo de utilización normal: (SPEmin)	43 dBA
Clase eficiencia energética (EEC)	A	Emisiones sonoras en el aire ponderadas por el valor A en su ajuste máximo de utilización normal: (SPEmax)	66 dBA
Eficiencia Fluidodinámica (FDE)	33,9	Emisiones sonoras en el aire ponderadas por el valor A en posición ultrarrápida o reforzada: (SPEboost)	71 dBA
Clase de eficiencia fluido dinámico (FDEC)	A	Índice de eficiencia energética primera cavidad	51,5
Clase de eficiencia de iluminación (LE)	20,3 lux/W	Caudal de aire medido en el mejor punto de eficiencia (Qbep)	384 m³/h
Eficiencia de iluminación (LEC)	D	Presión de aire medida en el mejor punto de eficiencia (Qbep)	376 Pa
Eficiencia de filtrado de grasa (GFE)	73,2 %	Entrada de potencia eléctrica medida en el mejor punto de eficiencia (Wbep)	151 W
Clase de eficiencia de filtrado de grasa (GFEC)	D	Potencia normal sistema de luz (WI)	15 W
Flujo de aire a la velocidad mínima (Qmin)	220 m³/h	Iluminación media sobre la superficie de cocción	300 lux
Flujo de aire a la máxima potencia (Qmax)	560 m³/h		
Flujo de aire en posición reforzada Qboost)	739 m³/h		

Nivel de potencia acústica más alta (Lwa) 66 dBA

## Conexión eléctrica

Datos nominales de conexión eléctrica	291 W	Largo del cable de alimentación	1500 mm
Tensión	220-240 V	Enchufe	No
Frecuencia	50-60 Hz		

## Disponible también

Otros colores disponibles

Negro mate

Códigos de otros colores disponibles KLT112L4MB

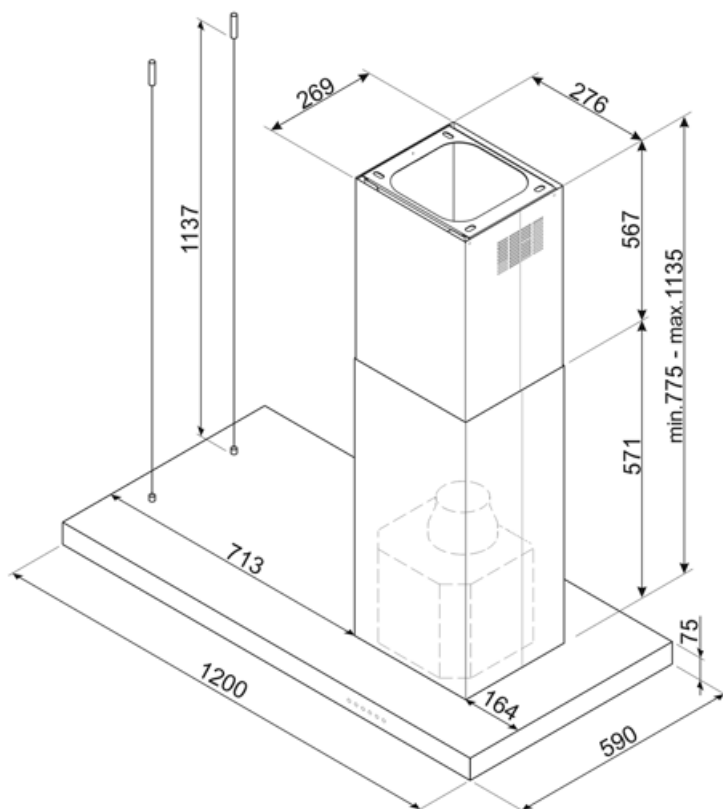

---

## Compatible Accessories

---



### KITALLFC

Filtro de carbón universal. Acero inoxidable AISI 304. El filtro se puede lavar en lavavajillas a 50 ° C (agua y detergente adecuado) y para secar meter al horno 180 ° C 25 minutos



### KITFCKBT

1 pieza de filtro de carbón activado para modelos de capota KBT\* / KBCT\*



### KITFCKBTR

1 filtro de carbón vegetal Regenerable \* apto para todos los modelos KBT / KBCT. Se puede lavar en el lavavajillas y secar en el horno. Dimensión 237,5x245x10 mm

## Symbols glossary



**Cambio de aire 24 h:** la función de renovación de aire de 24 h crea una recirculación continua de aire, activando el motor a la velocidad mínima con una succión de 10 min. cada hora durante 24 horas.



**Filtros de grasa:** los filtros de grasa purifican el aire de las grasas de cocción. Son fácilmente extraíbles para su limpieza periódica.



**Energy efficiency class A**



**Apagado automático:** la opción de apagado automático le permite programar el tiempo de desactivación de la campana, que continuará purificando el aire hasta que se apague automáticamente.



**Señal luminosa:** se enciende una señal luminosa cuando es necesario reemplazar los filtros de carbón activado.



**Luz:** las campanas están equipadas con lámparas LED. La luz se puede encender independientemente del ventilador de succión y, por lo tanto, permite que se ilumine la superficie de trabajo.



**Función Turbo:** La función Turbo le permite operar la campana a la máxima potencia, para acelerar la eliminación de olores más persistentes.



**Connection between hob and hood**



**Dimming Lights**



**Tunable white from warm to cold.**