

KLT19L4X





Produktfamilie	Dunstabzugshaube
Art der Dunstabzugshaube	Inselhaube
Design	Flache T-Form
Umluft/Abluftbetrieb	ja
Elektronische Steuerung	Ja
Material	Edelstahl + Glas
Art des Edelstahls	Gebürstet
EAN-Code	8017709312268
Produktbreite	90 cm
Ästhetik	Neutral
Farbe	Edelstahl/Glas
Oberfläche	Gebürstet
Glasart	Schwarz
Markenlogo	Siebdruck







Bedienelemente

Art der Bedienung	Touch-Control, weiß hinterleuchtet	Farbe der LED-Beleuchtung	Weiß
-------------------	------------------------------------	---------------------------	------

Programme / Funktionen

Anzahl der Leistungsstufen	3
Intensive Leistungsstufe	
Luftreinigungsfunktion 24h	
Timerfunktion	
Auto-Vent 2.0	

Technische Eigenschaften

							
Anzahl der Beleuchtungen	2	Anzahl der Fettfilter	3				
Art der Beleuchtung	LED	Art der Fettfilter	Aluminium				
Beleuchtungsleistung	7.4 W	Filterwechselanzeige	Ja				
Dimmbare Beleuchtung	Ja	Durchmesser für Motoranschluss	150 mm				
Temperaturfarbe der Beleuchtung in (K)	2700 - 4000 K	Min. Sicherheitsabstand zu Gas-Kochfeld	750 mm				
Luftstrom bei maximaler Geschwindigkeit im freiem Modus (P0)	820 m ³ /h	Min. Sicherheitsabstand zu Elektro-Kochfeld	650 mm				
		Luftrückschlagklappe	Ja				

Motorleistung 275 W

	Luftstrom der Geschwindigkeiten in m ³ (IEC 61591) [m ³ /h]	A-bewertete Luftschallemission (IEC 60704-2-13) [dBA]
Leistungsstufe 1	214	40
Leistungsstufe 2	334	51
Leistungsstufe 3	563	64
Intensiv	741	70

Serienzubehör

Adapter für Abluft Ja

Technische Daten / Energielabel



Jährlicher Energieverbrauch (AEC _{hood})	56 kWh/Jahr	A-bewertete Luftschallemission bei niedrigster Stufe (SPE _{min})	39 dBA
Energieeffizienzklasse (auf einer Skala von A+++ bis D)	A	A-bewertete Luftschallemission bei maximaler Stufe (SPE _{max})	65 dBA
Fluiddynamische Effizienz (FDE _{hood})	33.1	A-bewertete Luftschallemission bei Intensivstufe (SPE _{boost})	70 dBA
Klasse für die fluiddynamische Effizienz (FDE _{hood})	A	Energieeffizienzindex (EEI _{hood})	51.6
Beleuchtungseffizienz (LE _{hood})	21.1 lux/W	Volumenstrom im Bestpunkt (Q _{bep})	384 m ³ /h
Beleuchtungseffizienzklasse (LE _{hood})	B	Statistischer Druckunterschied im Bestpunkt (P _{bep})	482 Pa
Fettabscheidegrad (GFE _{hood})	73.2 %	Elektrische Eingangsleistung im Bestpunkt (W _{bep})	155 W
Klasse für den Fettabscheidegrad (GFE _{hood})	D	Beleuchtungsleistung	15 W
Luftstrom bei minimaler Geschwindigkeit (Q _{min})	214 m ³ /h	Durchschnittliche Ausleuchtung des Arbeitsbereiches (E _{middle})	390 lux
Luftstrom bei maximaler Geschwindigkeit (Q _{max})	563 m ³ /h	A-bewertete Luftschallemission bei höchster Einstellung (L _{wa})	65 dBA
Luftstrom auf Intensivstufe oder Schnelllaufstufe (Q _{boost})	741 m ³ /h		

Elektrischer Anschluss

Elektr. Gesamtanschlußwert 293 W
Spannung 220-240 V
Frequenz 50-60 Hz

Länge Netzkabel 1500 mm
Netzstecker Nein

Zusätzlich verfügbar

Weitere Farbvarianten Schwarz-Matt

Weitere Farbvarianten KLT19L4MB

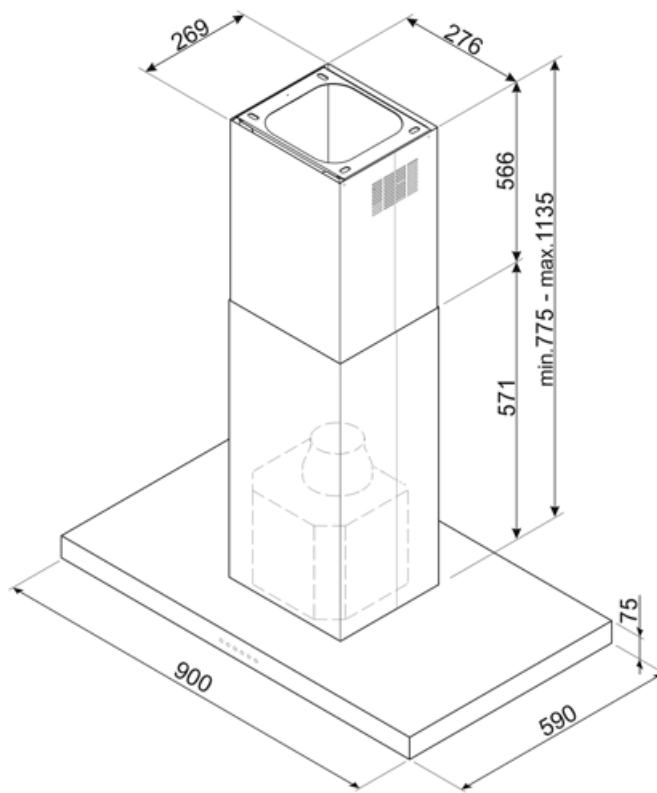

Kompatibel Zubehör



KITALLFC

Universal Longlife-Aktivkohlefilter, Ø 150 mm, passives Filtersystem, Edelstahlgehäuse nach AISI 304, begrenzt regenerierbar, spülmaschinene geeignet (Spülen bei max. 50° C), Trocknen bei max. 180° C für 25 min. im Backofen, Abm. HxBxT: 300x160x160 mm, komp

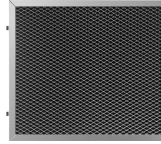

KITFCKBT



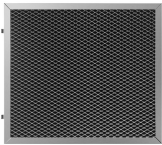







Aktivkohlefilter, rechteckige Bauform, für Serie KBT* KBCT*



KITFCKBTR

Longlife-Aktivkohlefilter, rechteckige Bauform, für Serie KBT*, KBCT*, spülmaschinene geeignet, bis zu 12x regenerierbar, Trocknung im Backofen bei max. 90°C für 60 min., Abm. LxBxH: 237,5x245x10 mm

Symbolverzeichnis

- | | | | |
|--|--|---|---|
|  | 24h-Reinigungsfunktion: mit dieser wird die angesaugte Luft über einen Zeitraum von 24h pro Stunde für ca. 10 min. bei minimaler Geschwindigkeit und geringem Betriebsgeräusch umgewälzt |  | Fettfilter: damit werden Fette und Öle beim Garen aus dem aufsteigenden Wasserdampf herausgefiltert |
|  | Auto-Vent 2.0: infrarotgesteuerte, automatische Leistungsanpassung des Dunstabzugs nach der Kochstufe des Induktionskochfeldes. |  | Automatische Abschaltfunktion nach einer voreingestellten Zeit |
|  | Energieeffizienzklasse A |  | Dimmfunktion: mit dieser läßt sich die Ausleuchtung individuell dimmen, insbesondere für eine dezente Ambientebeleuchtung |
|  | Filterwechselanzeige: zeigt den Status der Sättigung des Filters an |  | Beleuchtung: für eine Ausleuchtung des Kochbereiches beim Garen oder zur Ambientebeleuchtung |
|  | Weißer LED-Beleuchtung: abstimmbare Temperaturfarbe der LED-Beleuchtung von warm auf kalt |  | Intensiv: Leistungsstufe für eine besonders hohe Luftförderleistung |