



Velocità 2	318	54
Velocità 3	567	68

## Dotazione accessori Inclusi

Riduzione tubo Sì

## Prestazioni / Etichetta Energetica



Efficienza di consumo annuale (AEC)	58 kWh/a	Emissione ponderata di potenza acustica alla velocità minima (SPEmin)	46 dBA
Classe di efficienza energetica (EEC)	B	Emissione ponderata di potenza acustica alla velocità massima (SPEmax)	68 dBA
Efficienza fluido dinamica (FDE)	25,1	Fattore di aumento del tempo (F)	1,1
Classe di efficienza fluido dinamica (FDEC)	B	Indice di efficienza energetica	62,6
Efficienza di illuminazione (LE)	74,1 lux/W	Portata d'aria misurata nella condizione di massima efficienza (Qbep)	348 m³/h
Classe di efficienza di illuminazione (LEC)	A	Pressione d'aria misurata nella condizione di massima efficienza (Pbep)	356 Pa
Efficienza di filtraggio grassi (GFE)	83,1 %	Potenza elettrica assorbita nella condizione di massima efficienza (Wbep)	137 W
Classe di efficienza filtraggio grassi (GFEC)	C	Potenza nominale del sistema di illuminazione (WL)	4 W
Portata d'aria alla velocità minima (Qmin)	242 m³/h	Illuminazione media del sistema di illuminazione sul piano di cottura (Emiddle)	326 lux
Portata d'aria alla velocità massima (Qmax)	567 m³/h	Livello sonoro nella configurazione più elevata (Lwa)	68 dBA

## Collegamento Elettrico

Dati nominali di collegamento elettrico	205 W	Lunghezza cavo di alimentazione	1000 mm
Tensione	220-240 V	Spina	No

Frequenza

50-60 Hz

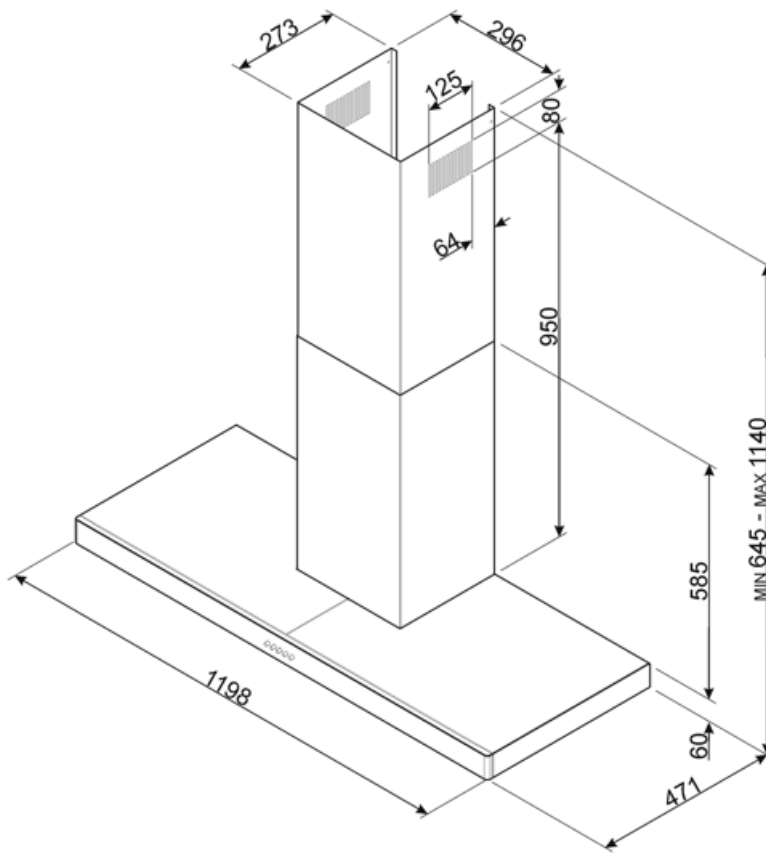

---

## Accessori Compatibili

---

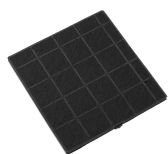

### FLT4

kit filtro carbone attivo kit 1 pezzo



### KITALLFC

Filtro Carboni attivi universale  
Struttura in acciaio inox AISI 304  
Possibilità di rigenerazione tramite  
lavaggio in lavastoviglie 50° C e  
successiva asciugatura in forno a 180°  
C per 25 minuti

---

## Glossario simboli

---



**Filtri antigrasso:** I filtri antigrasso depurano l'aria dai grassi della cottura. Sono facilmente smontabili per la loro pulizia periodica.



**Luce:** Le cappe sono dotate di lampade a LED. La luce può essere accesa indipendentemente dalla ventola di aspirazione e consentire, così, di illuminare il piano di lavoro.

