

KS59AOE2

Rad výrobkov	Digestor
Typ digestora	Digestor s ozdobnou stenou
Dizajn	Dymovod
Extrakcia	Extrakcia
Materiál	Tvarovaný za tepla
Typ ocele	Brúsený
Kód EAN	8017709303235



Estetica

Estetica	Coloniale	Povrchová úprava	Stará mosadz
Farba	Antracitový	dielov	
		Logo	Applied



Ovládače

Nastavenie ovládačov	Regulačné kolieska	Regulačné kolieska	Coloniale
Počet ovládačov	2	Farba ovládačov	Stará mosadz

Programy / funkcie

Počet rýchlostí	3
Intenzívna rýchlosť	

Technické údaje

			
Počet svetiel	2	Počet filtrov	2
Typ osvetlenia	LED	Tukové filtre	Nehrdzavejúca oceľ
Svetelný výkon	1 W	Vetračí otvor	150 mm
Rozsah teploty farby svetla (°K)	3000 °K	Minimálna vzdialenosť od PLYNOVEJ varnej dosky	750 mm
Maximálna kapacita voľného výstupu	820 m ³ /h		
Výkon motora	275 W		

Minimálna vzdialenosť od ELEKTRICKEJ varnej dosky 650 mm
Spätný ventil Áno

	Rýchlosť extrakcie IEC 61591 [m ³ /h]	Hladina hluku IEC 60704-2-13 [dBA]
Rýchlosť 1	311	49
Rýchlosť 2	439	57
Rýchlosť 3	522	62
Intenzívna rýchlosť	754	70

Energetický štítok



Ročná spotreba energie (AEChood)	58 kWh/a	Vzduchové akustické A vážené emisie zvukového výkonu pri minimálnej rýchlosti (min. SPE)	49 dBA
Trieda energetickej účinnosti (EEC)	A	Vzduchové akustické A vážené emisie zvukového výkonu pri maximálnej rýchlosti (max. SPE)	63 dBA
Účinnosť prúdenia tekutín (FDE)	29,9	Vzduchové akustické A vážené emisie zvukového výkonu pri rýchlosti boost (boost SPE)	70 dBA
Trieda účinnosti prúdenia tekutín (FDEC)	A	Koeficient zvýšenia času (F)	0,9
Účinnosť osvetlenia (LE)	118,2 lux/W	Index energetickej účinnosti	52,3
Trieda účinnosti osvetlenia (LEC)	A	Nameraný objemový prietok vzduchu v bode najvyššej účinnosti (Qbep)	418 m ³ /h
Účinnosť filtrácie tukov (GFE)	70,8 %	Nameraný tlak vzduchu v bode najvyššej účinnosti (Pbep)	443 Pa
Trieda účinnosti filtrácie tukov (GFEC)	D	Nameraný vstupný elektrický výkon v bode najvyššej účinnosti (Wbep)	172 W
Prietok vzduchu pri minimálnej rýchlosti (Qmax)	311 m ³ /h	Menovitá spotreba energie systému osvetlenia (WL)	2 W
Prietok vzduchu pri maximálnej rýchlosti (Qmax)	522 m ³ /h	Priemerná intenzita osvetlenia na varnom povrchu (Emiddle)	260 lux
Prietok vzduchu pri rýchlosti boost (Qboost)	754 m ³ /h	Úroveň akustického výkonu pri najvyššom nastavení (Lwa)	63 dBA

Elektrické pripojenie

Hodnotenie elektrického pripojenia 277 W
Napätie 220-240 V

Frekvencia (Hz) 50-60 Hz
Dĺžka napájacieho kábla 1000 mm

Tiež dostupné

Alternative colours available Cream

Available colours KS59POE2

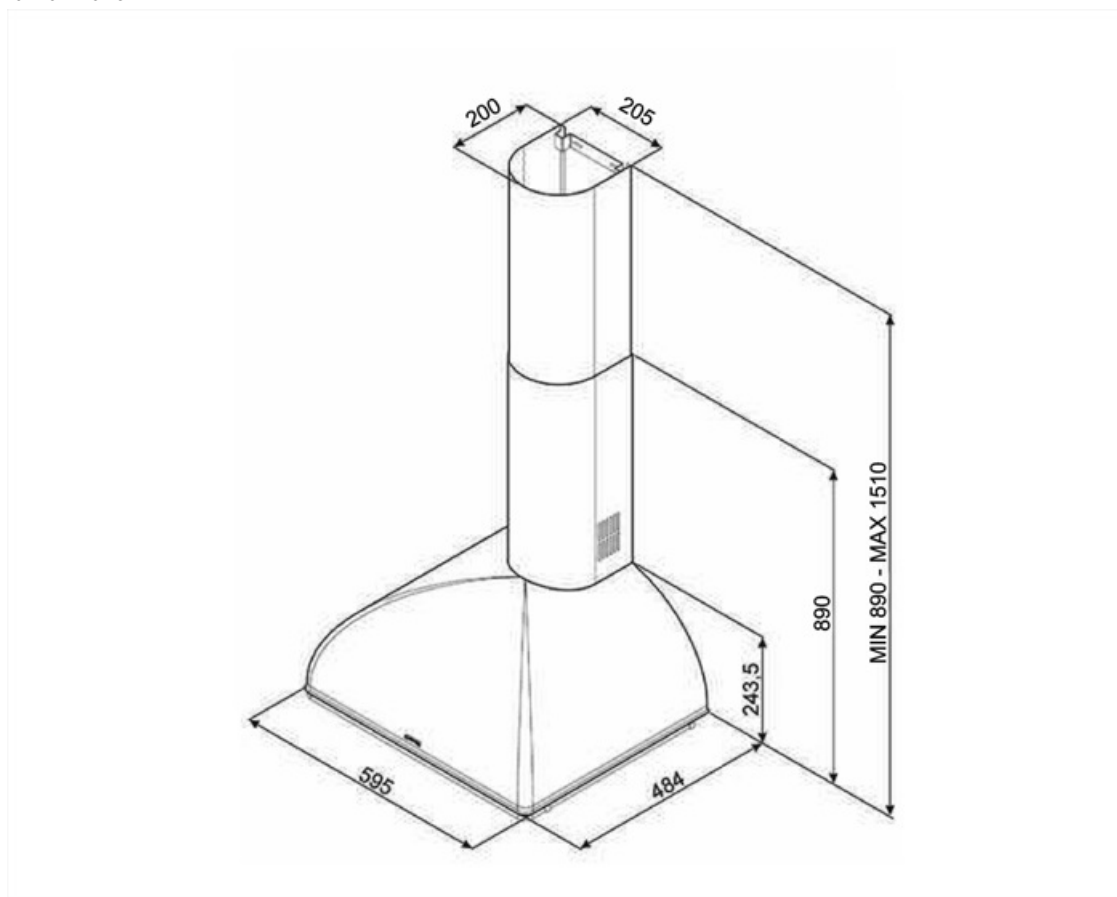

Not included accessories



FLT6

Okrúhle filtre s aktívnym uhlím (súprava 2 ks)



KITALLFC

Univerzálny filter s aktívnym uhlím z nehrdzavejúcej ocele AISI 304 Filter sa dá umývať v umývačke riadu pri 50 °C (voda a vhodný čistiaci prostriedok) a sušiť v rúre pri 180 °C 25-krát

Symbols glossary



Filtre: Model je vybavený filtrami, ktoré odstraňujú tuky z pary vychádzajúcej z panvice pri varení.



Svetlá: Všetky varné dosky sporákov sú vybavené žiarovkami na osvetlenie varného priestoru a ozvlášťujú atmosféru kuchyne.



A: Výkonnosť sušenia výrobku, zameraná od A+++ po D/G v závislosti od radu výrobkov



Nastavenie intenzívne/turbo: keď je potrebná extra rýchla extrakcia.