

KS89AOE

Produktfamilie	Dunstabzugshaube
Art der Dunstabzugshaube	Wandhaube
Design	Trapez
Umluft/Abluftbetrieb	ja
Material	Oberfläche lackiert
Art des Edelstahls	Gebürstet
EAN-Code	8017709211868
Produktbreite	90 cm



Ästhetik

Ästhetik	Nostalgie	Verzierung der Komponenten	Messing-Antik
Farbe	Anthrazit	Markenlogo	Standard



Bedienelemente

Art der Bedienung	Bedienknebel	Bedienknebel	Nostalgie
Anzahl der Bedienknebel	2	Farbe/Ausführung der Bedienknebel	Messing-Antik

Programme / Funktionen

Anzahl der Leistungsstufen	3
Intensive Leistungsstufe	

Technische Eigenschaften

		Anzahl der Beleuchtungen	2	Anzahl der Fettfilter	3
		Art der Beleuchtung	LED	Art der Fettfilter	Edelstahl, geschirrspülergeignet
		Beleuchtungsleistung	1 W	Durchmesser für Motoranschluss	150 mm
		Skala der Licht-Temperatur	3000 °K	Min. Sicherheitsabstand zu Gas-Kochfeld	750 mm

Luftstrom bei maximaler Geschwindigkeit im freiem Modus (P0) 820 m³/h

Min. Sicherheitsabstand zu Elektro-Kochfeld 650 mm
Luftrückschlagklappe Ja

Motorleistung 275 W

	Luftstrom der Geschwindigkeiten in m ³ (IEC 61591) [m ³ /h]	A-bewertete Luftschallemission (IEC 60704-2-13) [dBA]
Leistungsstufe 1	331	52
Leistungsstufe 2	439	57
Leistungsstufe 3	547	63
Intensiv	788	71

Technische Daten / Energielabel



Jährlicher Energieverbrauch (AEHood)	55 kWh/Jahr	A-bewertete Luftschallemission bei niedrigster Stufe (SPEmin)	52 dBA
Energieeffizienzklasse (auf einer Skala von A+++ bis D)	A	A-bewertete Luftschallemission bei maximaler Stufe (SPEmax)	63 dBA
Fluiddynamische Effizienz (FDEhood)	31	A-bewertete Luftschallemission bei Intensivstufe (SPEboost)	71 dBA
Klasse für die fluiddynamische Effizienz (FDEhood)	A	Zeitverlängerungsfaktor (f)	0,9
Beleuchtungseffizienz (LEhood)	90,9 lux/W	Energieeffizienzindex (EEI hood)	51,9
Beleuchtungseffizienzklasse (LEhood)	A	Volumenstrom im Bestpunkt (Qbep)	406 m ³ /h
Fettabscheidegrad (GFEhood)	80,1 %	Statistischer Druckunterschied im Bestpunkt (Pbep)	449 Pa
Klasse für den Fettabscheidegrad (GFEhood)	C	Elektrische Eingangsleistung im Bestpunkt (Wbep)	164 W
Luftstrom bei minimaler Geschwindigkeit (Qmin)	331 m ³ /h	Beleuchtungsleistung	2 W
Luftstrom bei maximaler Geschwindigkeit (Qmax)	547 m ³ /h	Durchschnittliche Ausleuchtung des Arbeitsbereiches (Emiddle)	200 lux
Luftstrom auf Intensivstufe oder Schnelllaufstufe (Qboost)	788 m ³ /h	A-bewertete Luftschallemission bei höchster Einstellung (Lwa)	63 dBA

Elektrischer Anschluss

Elektr. Gesamtanschlußwert
Spannung

277 W
220-240 V

Frequenz
Länge Netzkabel

50-60 Hz
1000 mm

Zusätzlich verfügbar

Weitere Farbvarianten Creme, Rotguss, Kupfer

Weitere Farbvarianten KS89POE-KS89PE-
KS89DE-KS89RAE-KS89AE

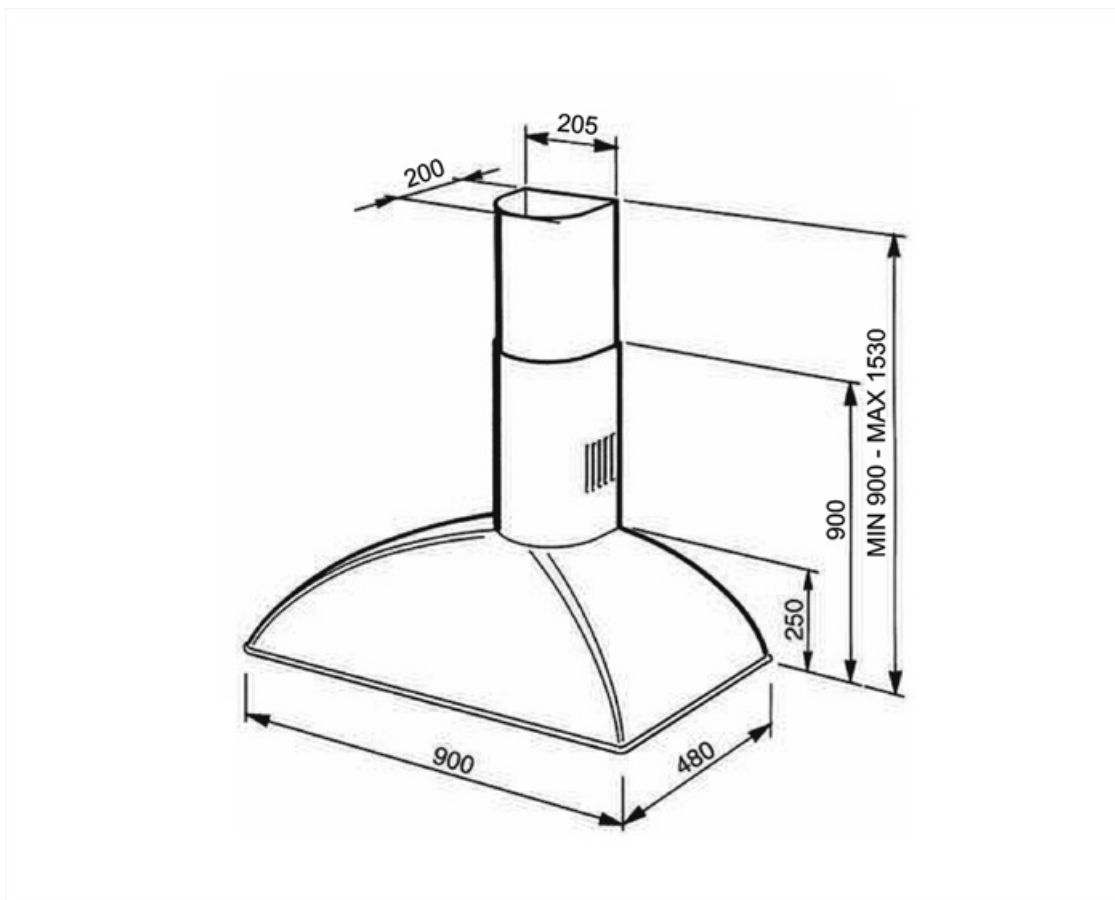

Sonderzubehör



FLT6

Aktivkohlefilter, runde Bauform, 2 St.,
kompatible Modelle s.
Produktbeschreibung



KITALLFC

Universal Longlife-Aktivkohlefilter, Ø
150 mm, passives Filtersystem,
Edelstahlgehäuse nach AISI 304,
begrenzt regenerierbar,
spülmaschinengeeignet (Spülen bei
max. 50° C), Trocknen bei max. 180° C
für 25 min. im Backofen, Abm. HxBxT:
300x160x160 mm, komp

Symbols glossary (TT)



Beleuchtung: für eine Ausleuchtung des Kochbereiches beim Garen oder zur Ambientebeleuchtung



Fettfilter: damit werden Fette und Öle beim Garen aus dem aufsteigenden Wasserdampf herausgefiltert



Intensiv: Leistungsstufe für eine besonders hohe Luftförderleistung