

# KS905BXE2

Семейство продуктов	Вытяжка
Тип вытяжки	Вытяжка настенная
Дизайн	T-образная вытяжка
Режим отвода воздуха	Режим отвода воздуха
Электронное управление	Да
Материал	Нержавеющая сталь
Тип нержавеющей стали	Матовая
EAN-код	8017709254438
Ширина (мм)	90 см



## Эстетика

Эстетика	Linea	Тип стекла	Белый
Цвет	Нержавеющая сталь	Логотип	Штампованный
Отделка	Матовая		

## Управление



Управление	Touch Control	Дисплей	Да
Цвет светодиодной подсветки	Лед		

## Технические характеристики



Количество ламп подсветки	2	Количество фильтров	3
Тип подсветки	LED	Жироулавливающие фильтры	Алюминий
Мощность ламп подсветки	1 Вт	Диаметр воздуховода	150 мм
Регулирование интенсивности освещения	Да	Мин. расстояние от газовой варочной панели	650 мм
Шкала цветовой температуры света (°К)	3000 °К	Мин. расстояние от электрической варочной панели	650 мм
Максимальная производительность	820 м³/ч	Обратный клапан	Да

Мощность мотора 275 Вт

	Максимальная производительность [м <sup>3</sup> /ч]	Уровень шума на 1-й скорости [дБ(А)]
1-я скорость	320	50
2-я скорость	401	61
3-я скорость	564	65
Интенсивный режим	767	73

## Производительность/ Энергопотребление



Годовая энергоэффективность (AEC <sub>hood</sub> )	57 кВт/год	Акустическое давление на максимальной скорости (SPE <sub>max</sub> )	65 дБ(А)
Класс энергоэффективности	A	Акустическое давление при интенсивном режиме	73 дБ(А)
Гидродинамическая эффективность (FDE)	29,8	Энергопотребление в режиме Off	0,49 Вт
Класс гидродинамической эффективности	A	Коэффициент увеличения времени (F)	0,9
Эффективность освещения (LE)	83,2 lux/W	Индекс энергоэффективности	52,2
Класс эффективности освещения	A	Измерение скорости потока воздуха с точки зрения лучшей энергоэффективности	402 м <sup>3</sup> /ч
Жироулавливающая эффективность (GFE)	83,2 %	Измерение давления воздуха с точки зрения лучшей энергоэффективности (P <sub>ber</sub> )	451 Па
Класс жироулавливающей эффективности	C	Измеренная потребляемая мощность в наилучшей точке эффективности (W <sub>ber</sub> )	169 Вт
Производительность на минимальной скорости	320 м <sup>3</sup> /ч	Номинальная мощность системы освещения	2 Вт
Производительность на максимальной скорости	564 м <sup>3</sup> /ч	Средняя освещенность варочной поверхности (E <sub>middle</sub> )	183 lux
Производительность в интенсивном режиме	767 м <sup>3</sup> /ч	Максимальный уровень шума	65 дБ(А)
Акустическое давление на минимальной скорости (SPE <sub>min</sub> )	50 дБ(А)		

## Электрическое подключение

Номинальная мощность 278 Вт

Частота тока

50-60 Гц

Напряжение

220-240 В

Длина электрического  
кабеля

1000 мм

## Также доступны

Другие доступные  
цвета

Черный, Серебристое  
стекло

Артикулы других  
цветов

KSE905NXE2 -  
KSE905SXE2

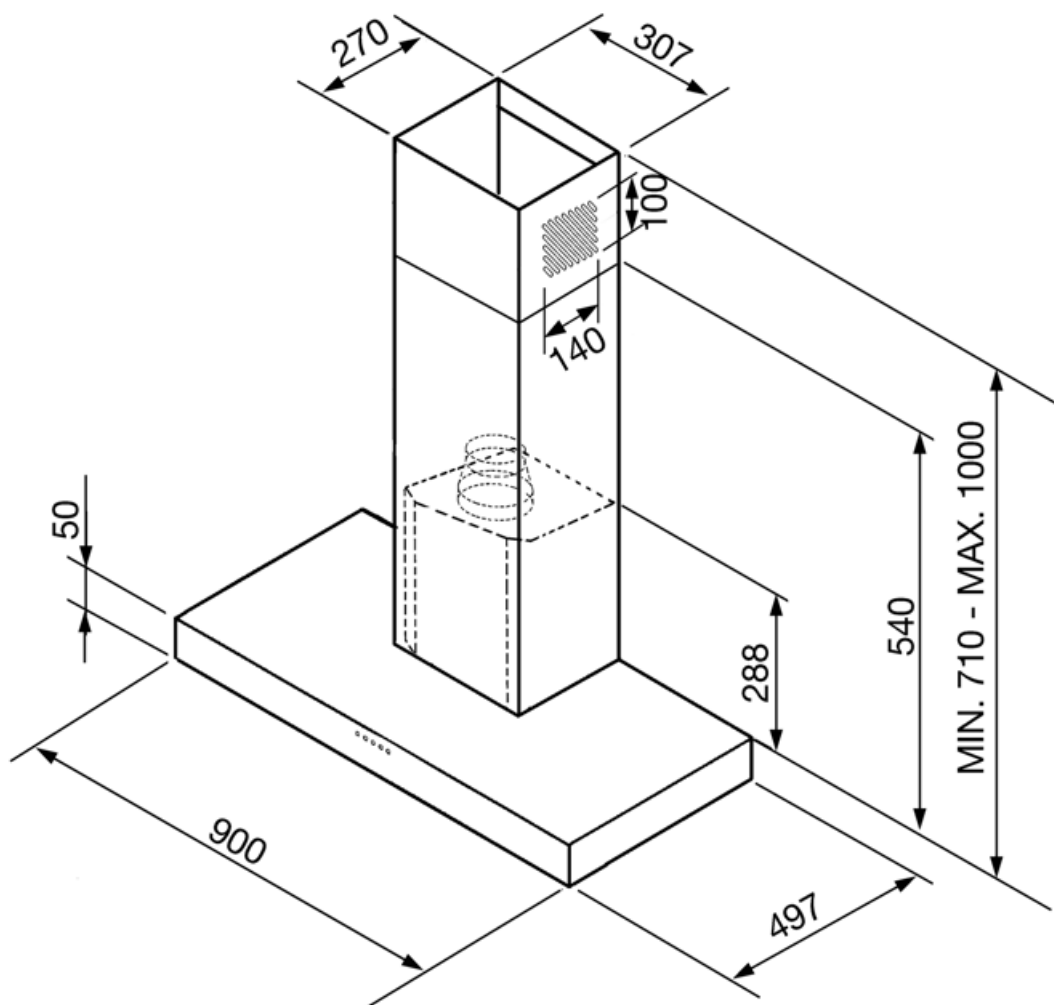

---

## Not included accessories

---

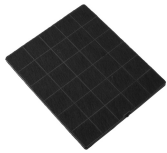

**KITFC906**









Угольный фильтр 1 штука



**KITALLFC**

Универсальный угольный фильтр  
Нержавеющая сталь AISI304 Фильтр  
можно мыть в посудомоечной машине  
при температуре 50°C (вода и  
подходящее моющее средство) и  
сушить в духовке при 180°C в течение  
25 минут

## Symbols glossary (ТТ)

- |  |  |   |  |
|--|--|---|--|
|  | А: энергоэффективность, измеренная от А+++ до D/G в зависимости от семейства продуктов   |  | Модель имеет фильтры, которые помогают удалять жир из пара, выходящего из посуды во время приготовления.             |
|  | Автоматическое отключение: специальная настройка, которая позволяет установить длительность приготовления, по окончании которого прибор автоматически отключается. |  | LED-дисплей: для отображения выбранных программ, функций и опций, а также времени до конца цикла.                    |
|  | Подсветка: все кухонные вытяжки оснащены подсветкой для освещения зоны приготовления.  |  | Touch controls: простое в использовании сенсорное управление позволяет программировать прибор одним нажатием кнопки. |
|  | Интенсивный /турбо режим: когда требуется сверхбыстрая экстракция.   |  | Диммер подсветки   |