

KS905NXE2

Produktfamilie	Dunstabzugshaube
Art der Dunstabzugshaube	Wandhaube
Design	Flache T-Form
Umluft/Abluftbetrieb	ja
Elektronische Steuerung	Ja
Material	Edelstahl
Art des Edelstahls	Gebürstet
EAN-Code	8017709254421
Produktbreite	90 cm





Ästhetik

Ästhetik	Linea	Glasart	Schwarz
Farbe	Schwarz	Markenlogo	Geprägt
Oberfläche	Gebürstet		

Bedienelemente

 	Touch-Control	Display	Ja
Art der Bedienung			
Farbe der LED-Beleuchtung	Weiss		

Programme / Funktionen

Anzahl der Leistungsstufen	3
Intensive Leistungsstufe	
Timerfunktion	

Technische Eigenschaften

  	Anzahl der Beleuchtungen	2	Anzahl der Fettfilter	3
	Art der Beleuchtung	LED	Art der Fettfilter	Aluminium
	Beleuchtungsleistung	1 W	Durchmesser für Motoranschluss	150 mm

Dimmbare Beleuchtung	Ja	Min. Sicherheitsabstand zu Gas-Kochfeld	650 mm
Skala der Licht-Temperatur	3000 °K	Min. Sicherheitsabstand zu Elektro-Kochfeld	650 mm
Luftstrom bei maximaler Geschwindigkeit im freiem Modus (P0)	820 m ³ /h	Luftrückschlagklappe	Ja
Motorleistung	275 W		

	Luftstrom der Geschwindigkeiten in m ³ (IEC 61591) [m ³ /h]	A-bewertete Luftschallemission (IEC 60704-2-13) [dBA]
Leistungsstufe 1	320	50
Leistungsstufe 2	401	61
Leistungsstufe 3	564	65
Intensiv	767	73

Technische Daten / Energielabel



Jährlicher Energieverbrauch (AEC _{hood})	57 kWh/Jahr	A-bewertete Luftschallemission bei maximaler Stufe (SPE _{max})	65 dBA
Energieeffizienzklasse (auf einer Skala von A+++ bis D)	A	A-bewertete Luftschallemission bei Intensivstufe (SPE _{boost})	73 dBA
Fluiddynamische Effizienz (FDE _{hood})	29,8	Energieverbrauch im ausgeschaltetem Modus (P _o)	0,49 W
Klasse für die fluiddynamische Effizienz (FDE _{hood})	A	Zeitverlängerungsfaktor (f)	0,9
Beleuchtungseffizienz (LE _{hood})	83,2 lux/W	Energieeffizienzindex (EEI _{hood})	52,2
Beleuchtungseffizienzklasse (LE _{hood})	A	Volumenstrom im Bestpunkt (Q _{bep})	402 m ³ /h
Fettabscheidegrad (GFE _{hood})	83,2 %	Statistischer Druckunterschied im Bestpunkt (P _{bep})	451 Pa
Klasse für den Fettabscheidegrad (GFE _{hood})	C	Elektrische Eingangsleistung im Bestpunkt (W _{bep})	169 W
Luftstrom bei minimaler Geschwindigkeit (Q _{min})	320 m ³ /h	Beleuchtungsleistung	2 W
Luftstrom bei maximaler Geschwindigkeit (Q _{max})	564 m ³ /h	Durchschnittliche Ausleuchtung des Arbeitsbereiches (E _{middle})	183 lux
Luftstrom auf Intensivstufe oder Schnelllaufstufe (Q _{boost})	767 m ³ /h	A-bewertete Luftschallemission bei höchster Einstellung (L _{wa})	65 dBA
A-bewertete Luftschallemission bei niedrigster Stufe (SPE _{min})	50 dBA		

Elektrischer Anschluss

Elektr. Gesamtanschlußwert
Spannung

278 W
220-240 V

Frequenz
Länge Netzkabel

50-60 Hz
1000 mm

Zusätzlich verfügbar

Weitere Farbvarianten Weiß, Silberglas

Weitere Farbvarianten KS905BXE2 - KS905SXE2

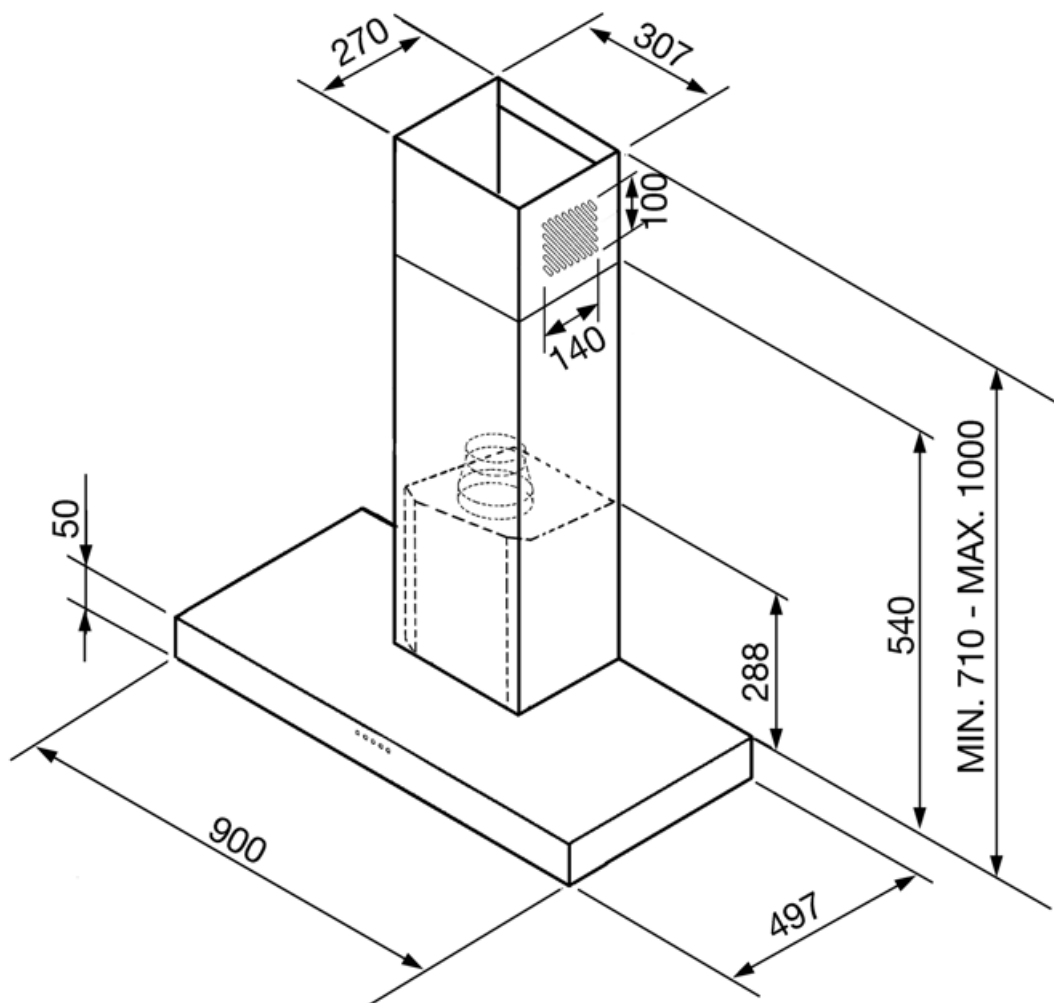

Sonderzubehör

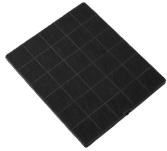

KITFC906









Charcoal filter Kit 1 piece



KITALLFC

Universal Longlife-Aktivkohlefilter, Ø 150 mm, passives Filtersystem, Edelstahlgehäuse nach AISI 304, begrenzt regenerierbar, spülmaschinengeeignet (Spülen bei max. 50° C), Trocknen bei max. 180° C für 25 min. im Backofen, Abm. HxBxT: 300x160x160 mm, komp

Symbols glossary (TT)

			Fettfilter: damit werden Fette und Öle beim Garen aus dem aufsteigenden Wasserdampf herausgefiltert
	Automatische Abschaltfunktion nach einer voreingestellten Zeit		LED-Display: zur optischen Anzeige der gewählten Programme, Funktionen und Optionen sowie die Restlaufzeit bis Programmende.
	Beleuchtung: für eine Ausleuchtung des Kochbereiches beim Garen oder zur Ambientebeleuchtung		Touch Control: mit der benutzerfreundlichen Touch-Bedienung lässt sich das Gerät per Fingertipp sehr leicht bedienen.
	Intensiv: Leistungsstufe für eine besonders hohe Luftförderleistung		Dimmfunktion: mit dieser lässt sich die Ausleuchtung individuell dimmen, insbesondere für eine dezente Ambientebeleuchtung