

# KS90XT

Familia	Campana
Tipo Campana	Decoración mural
Diseño	Piatta a T
Filtración	A espulsione
Material	Inox
Tipo de inox	Satinado
Código EAN	8017709288860
Ancho	90 cm
Estética	Universal
Color	Acero inoxidable
Acabado	Cepillado
Logo	Embutido



## Mandos

Regulación de mandos Teclas

## Programas/Funciones

N.º de velocidades 3

## Características técnicas



N.º de luces	2	Nº de Filtros	3
Tipo de Luz	Led	Filtros antigrasa	Aluminio
Potencia luz	1 W	Diámetro embocadura motor	150 mm
Escala de temperatura de color (° K)	3000 K	Distancia mínima de la encimera de gas	750 mm
Capacidad máxima de aspiración en modalidad libre (P0)	700 m³/h	Distancia mínima de la encimera eléctrica	650 mm
Potencia motor	250 W	Válvula de retención	Sí

	Capacidad de aspiración (IEC 61591) [m³/h]	Rumorosidad (IEC 60704-2-13) [dBA]
Velocidad 1	210	37
Velocidad 2	396	56

Velocidad 3	726	72
----------------	-----	----

## Conexión eléctrica

Datos nominales de conexión eléctrica	252 W	Largo del cable de alimentación	1500 mm
Tensión	120 V	Enchufe	No
Frecuencia	60 Hz		

## Opcionales no incluidos

Filtros carbón de serie FLT4

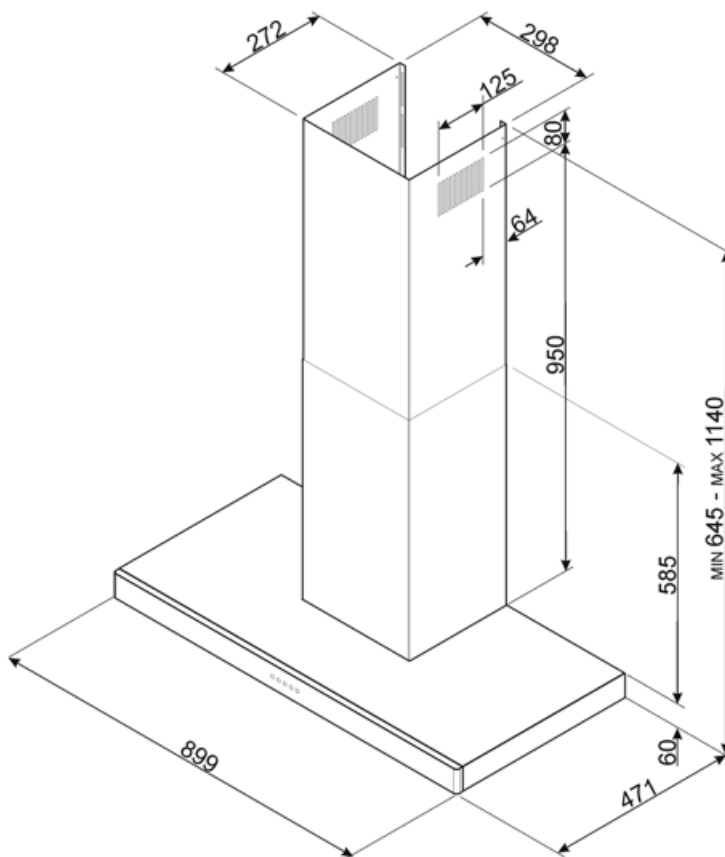

---

## Compatible Accessories

---

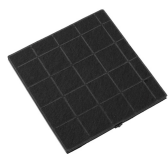

**FLT4**

Filtro de carbón Kit 1 pieza

---

## Symbols glossary

---



Filtros de grasa: los filtros de grasa purifican el aire de las grasas de cocción. Son fácilmente extraíbles para su limpieza periódica.



Luz: las campanas están equipadas con lámparas LED. La luz se puede encender independientemente del ventilador de succión y, por lo tanto, permite que se ilumine la superficie de trabajo.