

# KSCF120B

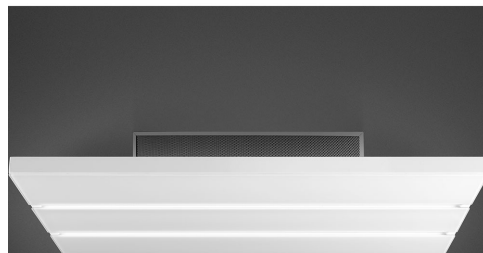

Семейство продуктов	Вытяжка
Тип вытяжки	Вытяжка потолочного монтажа
Дизайн	Вытяжка потолочного монтажа
Режим отвода воздуха	Режим рециркуляции воздуха
Электронное управление	Да
Периметральное всасывание	Да
Материал	Эмалированная сталь + стекло
EAN-код	8017709226145
Ширина (мм)	120 см



## Эстетика

Эстетика	Универсальный	Тип стекла	Белый
Цвет	Белый	Логотип	Накладной
Отделка	Стекло		

## Управление

Управление	Электронное управление (кнопки)
------------	---------------------------------

## Программы/ функции

Количество скоростей	4
Программирование времени	

## Технические характеристики



Количество ламп подсветки	2	Количество фильтров	2
Тип подсветки	LED	Жироулавливающие фильтры	Нержавеющая сталь, 7-ми слойный
Мощность ламп подсветки	12 Вт	Угольный фильтр в комплекте	Да
Шкала цветовой температуры света (°K)	4000 °K	Мин. расстояние от газовой варочной панели	650 мм

**Максимальная производительность** 845 м<sup>3</sup>/ч

**Мин. расстояние от электрической варочной панели** 650 мм

**Мощность мотора** 90 Вт

	<b>Максимальная производительность [м<sup>3</sup>/ч]</b>	<b>Уровень шума на 1-й скорости [дБ(А)]</b>
1-я скорость	350	38
2-я скорость	450	48
3-я скорость	600	55
4-я скорость	650	58

## Аксессуары в комплекте

**Пульт дистанционного управления** Да

## Электрическое подключение

**Номинальная мощность** 114 Вт

**Частота тока** 50 Гц

**Напряжение** 230 В

**Длина электрического кабеля** 1000 мм

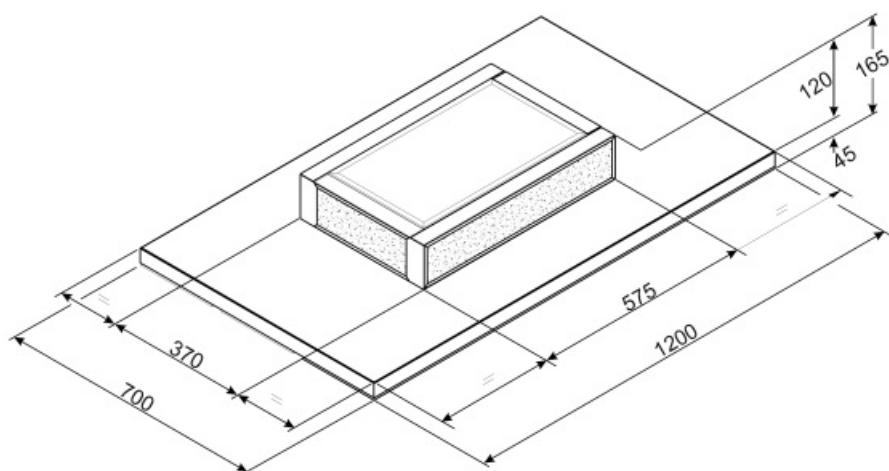

---

## Symbols glossary (ТТ)

---



Модель имеет фильтры, которые помогают удалять жир из пара, выходящего из посуды во время приготовления.



Угольные фильтры: удаление воздуха через угольные фильтры или непосредственно наружу значительно снижает резкие запахи от готовки.



Периметральное всасывание: очень эффективный способ всасывания воздуха, также способствует снижению уровня шума.



Автоматическое отключение: специальная настройка, которая позволяет установить длительность приготовления, по окончании которого прибор автоматически отключается.



Подсветка: все кухонные вытяжки оснащены подсветкой для освещения зоны приготовления.