

## KSDD90VN-2

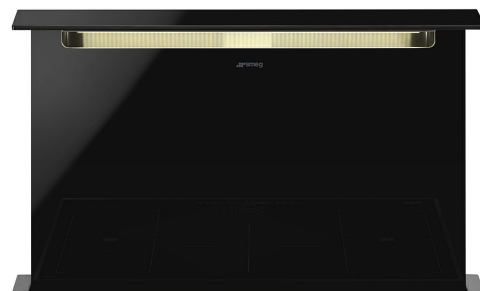

Familie	Afzuigkap
Type afzuigkap	Volledig integreerbaar
Design	Downdraft
Filtering	Expulsie
Elektronische bediening	Ja
Randafzuiging	Ja
Materiaal	Stainless Steel + Glass
Type roestvrijstaal	Geborsteld
EAN-code	8017709239336
Breedte afzuigkap	90 cm





## Design

Esthetiek	Dolce Stil Novo	Type glas	Zwart
Kleur	Zwart	Kleur serigrafie	Wit
Afwerking	Glas	Logo	Geëtst



## Bediening

Regeling bediening	Remote Control
--------------------	----------------

## Programma's / functies

Aantal snelheden	3
Snelheid Intensief	
Opties tijdprogrammering	

## Technische specificaties

		Remote motor	Included	Vermogen motor	285 W
		Aantal lampen	1	Aantal filters	2
		Soort verlichting	LED	Vetfilters	stainless steel 7 layer
		Vermogen lamp	6 W	Afvoer	150 mm
		Lichtkleurtemperatuurschaal (°K)	4000 °K	Terugslagklep	Ja
		Capaciteit P0	800 m <sup>3</sup> /h		

	Capaciteit (IEC 61591) [m <sup>3</sup> /h]	Geluidsniveau (IEC 60704-2-13) [dBA]
Snelheid 1	230	42
Snelheid 2	322	50
Snelheid 3	500	59
Snelheid Intensief	730	66

## Meegeleverde accessoires

Afstandsbediening	Ja	Geleidende deur	Ja
-------------------	----	-----------------	----

## Prestaties / energielabel



Jaarlijks energieverbruik (AEChood)	60 kWh/a
Energie-efficiëntieklasse (EEC)	A
Hydrodynamische efficiëntie (FDEC)	29,5
Hydrodynamische-efficiëntieklasse (FDEC)	A
Lichtefficiëntie (LEC)	15,0 lux/W
Lichtefficiëntieklasse (LEC):	D
Vetfilterefficiëntie (GFE)	38,9 %
Vetfilterefficiëntieklasse (GFEC)	G
Luchtstroom op de minimumsnelheid (Qmin)	213 m <sup>3</sup> /h
Luchtstroom op de maximumsnelheid (Qmax)	448 m <sup>3</sup> /h
Luchtstroom op de boostersnelheid (Qboost)	724 m <sup>3</sup> /h

Akoestische geluidsdruk op minimum snelheid (SPEmin)	40 dBA
Akoestische A-gewogen geluidsemissie op maximum snelheid	57 dBA
Akoestische A-gewogen geluidsvermogen in de lucht met intensieve snelheid	65 dBA
Tijdstoenamefactor (F)	1,00
Energie-efficiëntie-index	53,1
Gemeten luchtstroom op beste-efficiëntiepunt (Qbep)	349 m <sup>3</sup> /h
Gemeten luchtdruk op beste-efficiëntiepunt (Qbep)	464 Pa
Gemeten opgenomen vermogen op beste-efficiëntiepunt (Wbep)	147 W
Nominaal stroomverbruik van het lichtstelsel (WL)	6 W
Gemiddelde lichtsterkte van het licht op het kookoppervlak (Emiddle)	253 lux
Geluidsniveau op de hoogste stand (Lwa)	57 dBA

## Elektrische aansluiting



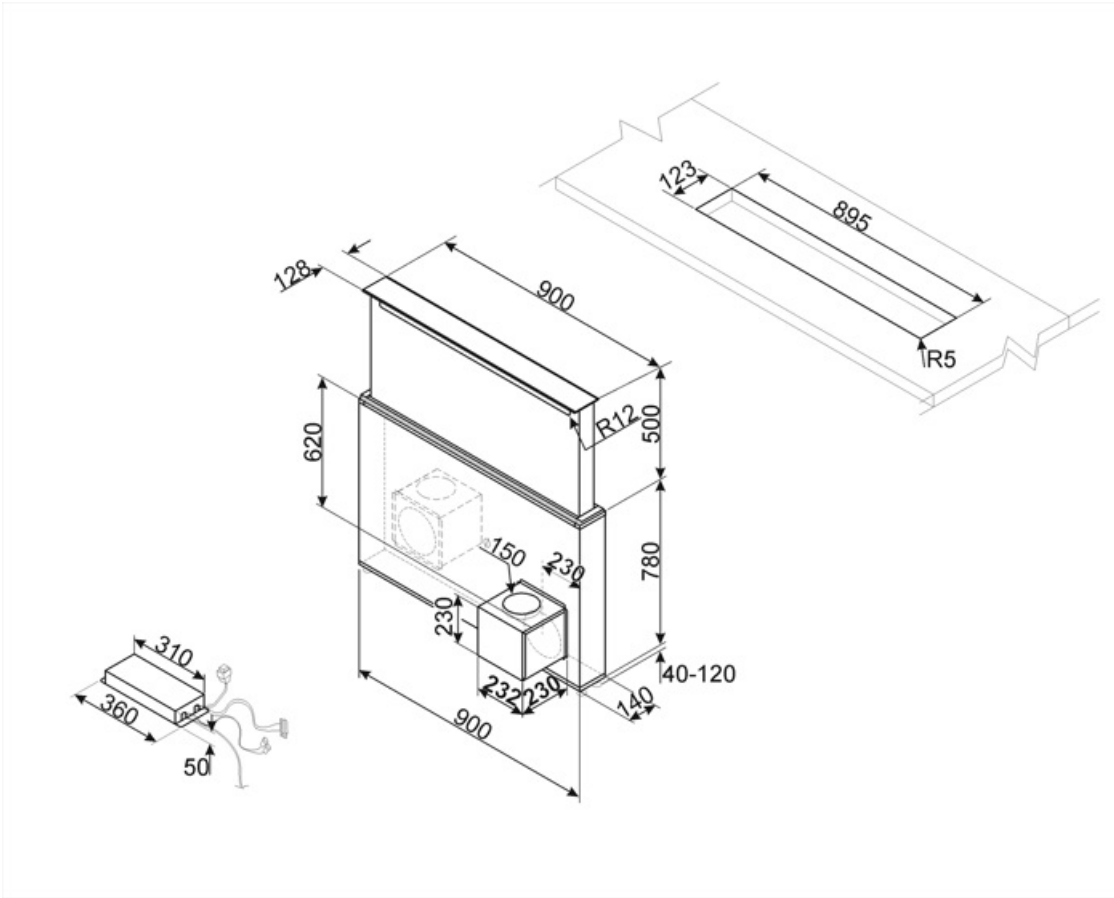



Aansluitwaarde	292 W	Frequentie	50-60 Hz
Spanning	220-240 V	Lengte voedingskabel	1000 mm



---

## Symbols glossary (TT)

---

- |                                                                                  |                                                                                                                                |                                                                                   |                                                                                                                                                          |
|----------------------------------------------------------------------------------|--------------------------------------------------------------------------------------------------------------------------------|-----------------------------------------------------------------------------------|----------------------------------------------------------------------------------------------------------------------------------------------------------|
|  | Filters: het model heeft filters die helpen bij het verwijderen van vet uit de stoom die tijdens het koken uit de pannen komt. |  | Automatisch uitschakelen: een speciale instelling om na het koken een vooraf ingestelde tijd te laten draaien en vervolgens automatisch uit te schakelen |
|  | A: Droogprestaties van het product, gemeten vanaf A +++ tot D / G afhankelijk van de productfamilie                            |  | Verlichting: Alle afzuigkappen hebben verlichting aan, om de kookzone te verlichten of voor sfeer in de keuken                                           |
|  | Perimeter extraction panels: very efficient and aid noise reduction.                                                           |  | Intensieve / turbo-stand: wanneer extra snelle afzuiging gewenst is.                                                                                     |