

KSEG120XE-2





Familia	Campana
Tipo Campana	De techo
Diseño	De techo
Filtración	Extracción
Control electrónico	Sí
Aspiración perimetral	Sí
Material	Acero inoxidable
Tipo de inox	Cepillado
Código EAN	8017709223137
Estética	Universal
Color	Acero inoxidable
Acabado	Satinado
Color serigrafía	Negro
Logo	Serigrafiado



Mandos

Regulación de mandos Teclas electrónicas

Programas/Funciones

N.º de velocidades	3
Velocidad intensiva	
Función purificación 24 hs	
Opciones de programación tiempo	

Características técnicas



Nº de Luces	3	Filtros antigrasa	Aluminio
Tipo de Luz	LED	Indicador cambio de filtros	Sí
Potencia luz	1 W	Diámetro embocadura motor	150 mm
Intensidad de luz regulable	Sí	Distancia mínima de la encimera de gas	650 mm
Capacidad máxima de aspiración en modalidad libre (P0)	845 m³/h	Distancia mínima de la encimera eléctrica	650 mm
Potencia motor	270 W	Válvula de retención	Sí
Nº de Filtros	4		

	Capacidad de aspiración (IEC 61591) [m³/h]	Rumorosidad (IEC 60704-2-13) [dBA]
Velocidad 1	290	50
Velocidad 2	520	63
Velocidad 3	630	68
Velocidad intensiva	800	71

Equipo accesorios incluidos

Control remoto Sí

Prestaciones/Etiqueta energética



Consumo anual (AEChood)	57 kWh/a	Emisiones sonoras en el aire ponderadas por el valor A en su ajuste mínimo de utilización normal:(SPEmin)	50 dBA
Clase eficiencia energética (EEC)	A	Emisiones sonoras en el aire ponderadas por el valor A en su ajuste máximo de utilización normal: (SPEmax)	68 dBA
Eficiencia Fluidodinámica (FDE)	29,5	Emisiones sonoras en el aire ponderadas por el valor A en posición ultrarrápida o reforzada: (SPEboost)	71 dBA
Clase de eficiencia fluido dinámico (FDEC)	A	Consumo de electricidad en modo desactivado: (Po)	0,49 W
Clase de eficiencia de iluminación (LE)	97 lux/W	Factor aumento de tiempo (F)	0,9
Eficiencia de iluminación (LEC)	A	Caudal de aire medido en el mejor punto de eficiencia (Qbep)	372 m³/h
Eficiencia de filtrado de grasa (GFE)	55,1 %	Presión de aire medida en el mejor punto de eficiencia (Qbep)	474 Pa
Clase de eficiencia de filtrado de grasa (GFEC)	E	Entrada de potencia eléctrica medida en el mejor punto de eficiencia (Wbep)	166 W
Flujo de aire a la velocidad mínima (Qmin)	290 m³/h	Potencia normal sistema de luz (WI)	3 W
Flujo de aire a la máxima potencia (Qmax)	630 m³/h	Iluminación media sobre la superficie de cocción	320 lux
Flujo de aire en posición reforzada Qboost)	800 m³/h		

Nivel de potencia acústica más alta (Lwa) 68 dBA

Conexión eléctrica

Datos nominales de conexión eléctrica 273 W
Corriente 1 A
Tensión 220-240 V

Frecuencia (Hz) 50-60 Hz
Longitud del cable de alimentación 1500 mm

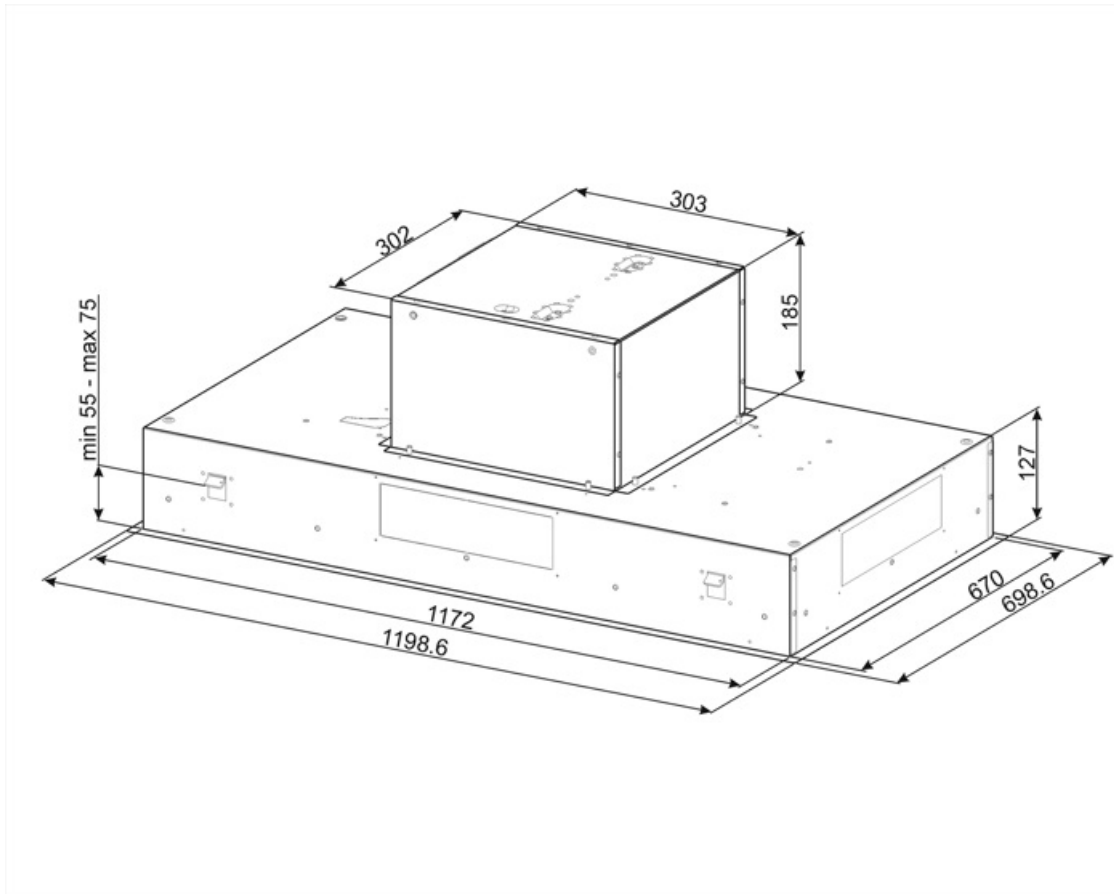









Accesorios Compatible

KITFC152

Filtros de carbón (kit 2 piezas)



Symbols glossary

-  Cambio de aire 24 h: la función de renovación de aire de 24 h crea una recirculación continua de aire, activando el motor a la velocidad mínima con una succión de 10 min. cada hora durante 24 horas.
-  Filtros de grasa: los filtros de grasa purifican el aire de las grasas de cocción. Son fácilmente extraíbles para su limpieza periódica.
-  Señal luminosa: se enciende una señal luminosa cuando es necesario reemplazar los filtros de carbón activado.
-  Zona perimetral: este tipo de aspiración se concentra en la zona perimetral. Además de mejorar la estética de la campana, cubriendo los filtros, permite una superficie de succión más amplia y ofrece una menor rumorosidad, limitando las vibraciones de los filtros.
-  Dimmering Lights
-  A: La clase A de electrodomésticos Smeg permite un bajo consumo de energía.
-  Apagado automático: la opción de apagado automático le permite programar el tiempo de desactivación de la campana, que continuará purificando el aire hasta que se apague automáticamente.
-  Luz: las campanas están equipadas con lámparas LED. La luz se puede encender independientemente del ventilador de succión y, por lo tanto, permite que se ilumine la superficie de trabajo.
-  Función Turbo: La función Turbo le permite operar la campana a la máxima potencia, para acelerar la eliminación de olores más persistentes.

Benefit (TT)

Perimetral aspiration

Optimized extraction through the perimeter aspiration system

Perimeter aspiration enhances extraction efficiency by directing vapors along the edges of the panel beneath the filters, optimizing air capture

Dimmering & Tunable lights

Customized lighting with LED lights featuring adjustable intensity and color temperature, from warm to cool tones