

KSEG73XE

Famiglia	Cappa
Tipologia	Integrata a gruppo
Design	A scomparsa
Filtraggio	A espulsione
Materiale	Inox
Tipo Inox	Satinato
Codice EAN	8017709208691
Larghezza cappa	70 cm



Estetica

Estetica	Universale	Colore serigrafia	Nero
Colore	Acciaio Inox	Logo	Serigrafato
Finitura	Satinato		

Comandi

Regolazione comandi	Tasti
---------------------	-------

Caratteristiche Tecniche



N° di luci	2	N° di filtri	2
Tipo di Luce	LED	Filtri antigrasso	Alluminio
Potenza luce	2 W	Diametro imbocco motore	150 mm
Capacità massima d'aspirazione in modalità libera (P0)	430 m³/h	Distanza minima installazione da piano cottura gas	650 mm
Potenza motore	140 W	Distanza minima installazione da piano cottura elettrico	650 mm

	Capacità d'aspirazione (IEC 61591) [m³/h]	Rumorosità (IEC 60704-2-13) [dBA]
Velocità 1	235	57

Velocità 2	330	66
Velocità 3	400	70

Dotazione Accessori Inclusi

Riduzione tubo Sì

Prestazioni / Etichetta Energetica



Efficienza di consumo annuale (AEC)	90 kWh/a	Emissione ponderata di potenza acustica alla velocità minima (SPEmin)	57 dBA
Classe di efficienza energetica (EEC)	D	Emissione ponderata di potenza acustica alla velocità massima (SPEmax)	70 dBA
Efficienza fluido dinamica (FDE)	7,6	Fattore di aumento del tempo (F)	1,7
Classe di efficienza fluido dinamica (FDEC)	F	Portata d'aria misurata nella condizione di massima efficienza (Qbep)	218 m ³ /h
Efficienza di illuminazione (LE)	64 lux/W	Pressione d'aria misurata nella condizione di massima efficienza (Pbep)	174 Pa
Classe di efficienza di illuminazione (LEC)	A	Potenza elettrica assorbita nella condizione di massima efficienza (Wbep)	139 W
Efficienza di filtraggio grassi (GFE)	75 %	Potenza nominale del sistema di illuminazione (WL)	4 W
Classe di efficienza filtraggio grassi (GFEC)	C	Illuminazione media del sistema di illuminazione sul piano di cottura (Emiddle)	280 lux
Portata d'aria alla velocità minima (Qmin)	235 m ³ /h	Livello sonoro nella configurazione più elevata (Lwa)	70 dBA
Portata d'aria alla velocità massima (Qmax)	400 m ³ /h		

Collegamento Elettrico

Dati nominali di collegamento elettrico	144 W	Frequenza	50-60 Hz
Tensione	220-240 V	Lunghezza cavo di alimentazione	1000 mm

Optionals Non Inclusi

Filtri carbone

KITFC155

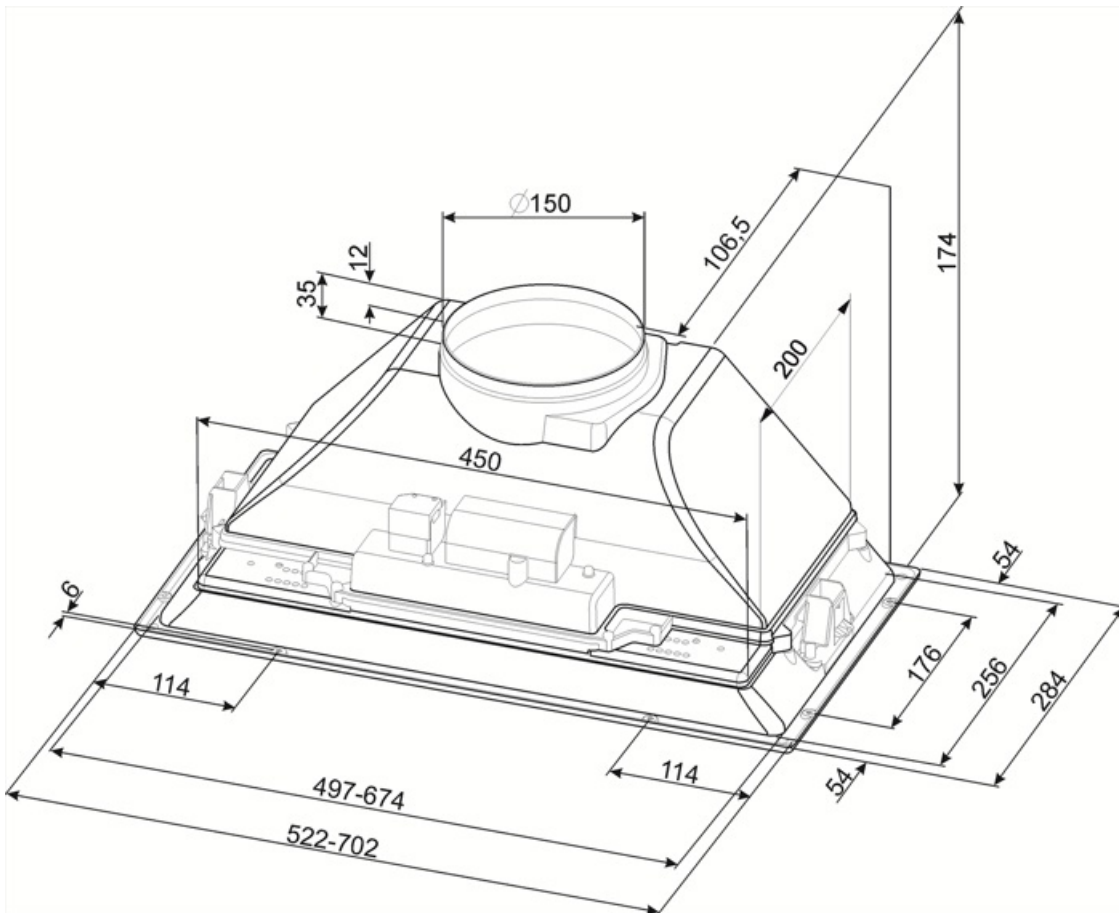

Glossario simboli



Filtri antigrasso: I filtri antigrasso depurano l'aria dai grassi della cottura. Sono facilmente smontabili per la loro pulizia periodica.



Luce: Le cappe sono dotate di lampade a LED. La luce può essere accesa indipendentemente dalla ventola di aspirazione e consentire, così, di illuminare il piano di lavoro.

