

KSEG7XSA

Ürün ailesi	Davlumbaz
Davlumbaz Tipi	Ankastre davlumbaz
Tasarım	Tamamen entegre
Çıkarma	Çıkarma
Malzeme	Paslanmaz çelik
Çelik tipi	Fırçalanmış
EAN kodu	8017709271350
Davlumbaz genişliği	70 cm
Estetik	Üniversal
Renk	Paslanmaz çelik
Son işlemler	Saten
Serigraphy colour	Black
Logo	Silk screen





Kumandalar

Kontrol ayarı	Elektronik tuşlar	Led rengi	Kırmızı
---------------	-------------------	-----------	---------

Program / Fonksiyonlar

Hız sayısı	3
Yoğun hız	

Teknik özellikler

			
Işık sayısı	2	Filtre sayısı	2
Işık tipi	LED	Yağ önleyici filtreler	Alüminyum
Işık gücü	5 W	Havalandırma çıkışı	150 mm
Işık rengi sıcaklık ölçeği (K)	3000 K	GAZLI ocaktan minimum mesafe	650 mm
Serbest çıkış maksimum kapasitesi	691 m ³ /h	ELEKTRİKLİ ocaktan minimum mesafe	500 mm
Motor gücü	275 W	Çek valf	Evet

	Ekstraksiyon hızı IEC 61591 [m ³ /h]	Gürültü seviyesi IEC 60704-2-13 [dBA]
Hız 1	288	54
Hız 2	428	62
Hız 3	559	70

Yoğun hız	691	74
-----------	-----	----

Performans / Enerji Etiketleri



Yıllık Verimlilik Tüketimi (AEChood)	109 kWh/a
Enerji verimlilik sınıfı (EEC)	C
Akışkan Dinamiği Verimliliği (FDE)	19,4
Akışkan Dinamiği Verimlilik sınıfı (FDEC)	C
Aydınlatma Verimliliği (LE)	76,1 lux/W
Aydınlatma Verimlilik Sınıfı (LEC)	A
Yağ Filtreleme Verimliliği (GFE)	76 %
Yağ Filtreleme Verimlilik Sınıfı (GFEC)	C
Minimum hızda hava akışı (Qmin)	288 m ³ /h
Maksimum hızda hava akışı (Qmax)	559 m ³ /h
Boost hızında hava akışı (Qboost)	691 m ³ /h

Minimum hızda havadaki akustik A ağırlıklı ses Güç Emisyonu (SPEmin)	54 dBA
Maksimum hızda havadaki akustik A ağırlıklı ses Güç Emisyonu (SPEmax)	70 dBA
Boost hızında havadaki akustik A ağırlıklı ses Güç Emisyonu (SPEboost)	74 dBA
Zaman artış faktörü (F)	1,3
En iyi verimlilik noktasında ölçülen hava akış hızı (Qbep)	448 m ³ /h
En iyi verimlilik noktasında ölçülen hava basıncı (Pbep)	334 Pa
En iyi verimlilik noktasında ölçülen elektrik gücü girişi (Wbep)	215 W
Işık sisteminin Nominal Güç tüketimi (WL)	10 W
Pişirme yüzeyindeki ışığın ortalama aydınlatması (Emiddle)	761 lux
En yüksek ayarda ses gücü seviyesi (Lwa)	70 dBA

Elektrik Bağlantısı

Elektrik bağlantısı derecesi	285 W
Voltaj	220-240 V
Frekans (Hz)	50-60 Hz

Güç kaynağı kablo uzunluğu	1000 mm
Fiş	Hayır

Ayrıca mevcuttur

Alternative colours available	No
-------------------------------	----

Opsiyonel aksesuarlar

Karbon filtre	KITFC220	Baca uzatması	No
---------------	----------	---------------	----

Uzaktan kumanda

No

Havalandırma çıkışı

No

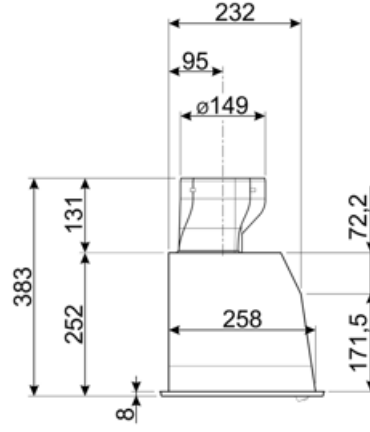
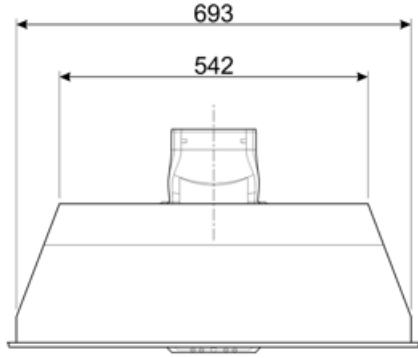
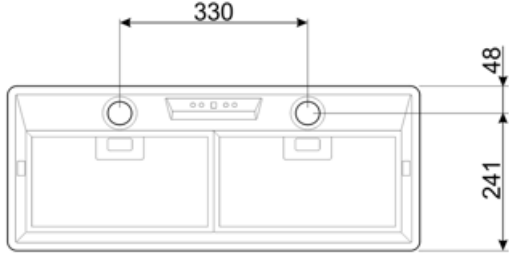

Compatible Accessories

KITFC220

Karbon filtre Kit 2 adet



Symbols glossary



Filtreler: Model, pişirme sırasında tavalardan çıkan buhardan yağın çıkarılmasına yardımcı olacak filtrelere sahiptir.



Işıklar: Tüm davlumbazlarda pişirme alanını aydınlatmak veya mutfağın ambiyansına katkıda bulunmak için ışıklar bulunur.



Yoğun/turbo ayarı: Ekstra hızlı ekstraksiyon gerektiğinde.