

KSEG90XE-2

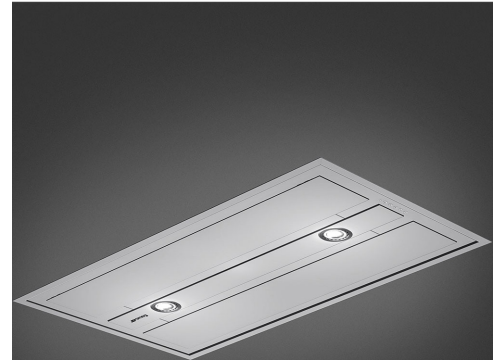



Produktfamilie	Dunstabzugshaube
Art der Dunstabzugshaube	Deckenhaube
Design	Deckenlüfter
Umluft/Abluftbetrieb	ja
Elektronische Steuerung	Ja
Randabsaugung	Ja
Material	Edelstahl
Art des Edelstahls	Gebürstet
EAN-Code	8017709223144
Ästhetik	Neutral
Farbe	Edelstahl
Oberfläche	Gebürstet
Farbe des Siebdrucks	Schwarz
Markenlogo	Siebdruck



Bedienelemente

Art der Bedienung	Elektronische Tasten
-------------------	----------------------

Programme / Funktionen

Anzahl der Leistungsstufen	3
Intensive Leistungsstufe	
Luftreinigungsfunktion 24h	
Timerfunktion	

Technische Eigenschaften



Anzahl der Beleuchtungen	2	Art der Fettfilter	Aluminium
Art der Beleuchtung	LED	Filterwechselanzeige	Ja
Beleuchtungsleistung	1 W	Durchmesser für Motoranschluss	150 mm
Dimmbare Beleuchtung	Ja	Min. Sicherheitsabstand zu Gas-Kochfeld	650 mm
Luftstrom bei maximaler Geschwindigkeit im freiem Modus (P0)	845 m ³ /h	Min. Sicherheitsabstand zu Elektro-Kochfeld	650 mm
Motorleistung	270 W	Luftrückschlagklappe	Ja
Anzahl der Fettfilter	3		

	Luftstrom der Geschwindigkeiten in m ³ (IEC 61591) [m ³ /h]	A-bewertete Luftschallemission (IEC 60704-2-13) [dBA]
Leistungsstufe 1	290	50
Leistungsstufe 2	520	63
Leistungsstufe 3	630	68
Intensiv	800	71

Serienzubehör

Fernbedienung Ja

Technische Daten / Energielabel



Jährlicher Energieverbrauch (AEHood)	56 kWh/Jahr	A-bewertete Luftschallemission bei niedrigster Stufe (SPEmin)	50 dBA
Energieeffizienzklasse (auf einer Skala von A+++ bis D)	A	A-bewertete Luftschallemission bei maximaler Stufe (SPEmax)	68 dBA
Fluiddynamische Effizienz (FDEhood)	29,5	A-bewertete Luftschallemission bei Intensivstufe (SPEboost)	71 dBA
Klasse für die fluiddynamische Effizienz (FDEhood)	A	Energieverbrauch im ausgeschaltetem Modus (Po)	0,49 W
Beleuchtungseffizienz (LEhood)	95 lux/W	Zeitverlängerungsfaktor (f)	0,9
Beleuchtungseffizienzklasse (LEhood)	A	Volumenstrom im Bestpunkt (Qbep)	372 m ³ /h
Fettabscheidegrad (GFEhood)	55,1 %	Statistischer Druckunterschied im Bestpunkt (Pbep)	474 Pa
Klasse für den Fettabscheidegrad (GFEhood)	E	Elektrische Eingangsleistung im Bestpunkt (Wbep)	166 W
Luftstrom bei minimaler Geschwindigkeit (Qmin)	290 m ³ /h	Beleuchtungsleistung	2 W
Luftstrom bei maximaler Geschwindigkeit (Qmax)	630 m ³ /h	Durchschnittliche Ausleuchtung des Arbeitsbereiches (Emiddle)	210 lux
Luftstrom auf Intensivstufe oder Schnelllaufstufe (Qboost)	800 m ³ /h	A-bewertete Luftschallemission bei höchster Einstellung (Lwa)	68 dBA

Elektrischer Anschluss

Elektr. Gesamtanschlußwert 272 W
 Spannung 220-240 V

Frequenz 50-60 Hz
 Länge Netzkabel 1500 mm

Zusätzlich verfügbar

Weitere Farbvarianten Weiß, Schwarz

Weitere Farbvarianten KSEG90VXBE -
 KSEG90VXNE







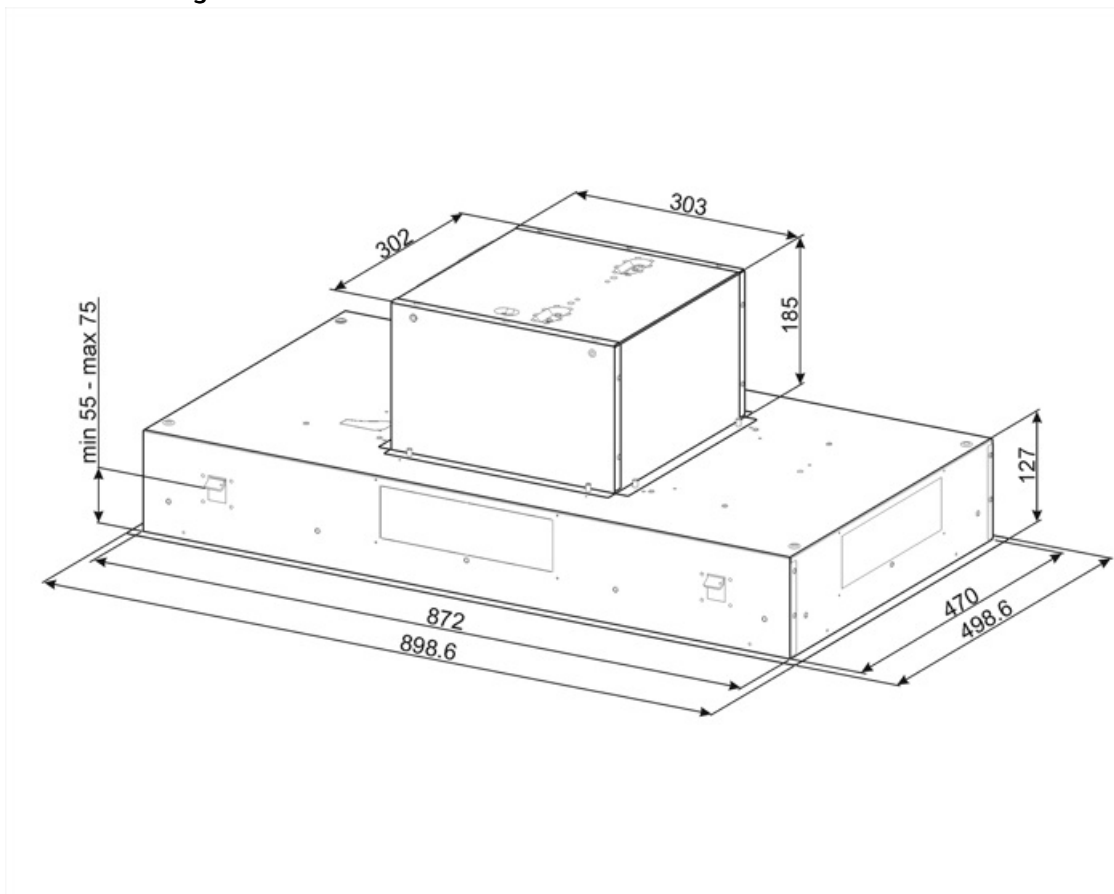

Zubehör

Aktivkohlefilter KITFC152
 Fernbedienung No

Kaminschachtverlängerung No
 Motoranschluss No



Symbols glossary

	24h-Reinigungsfunktion: mit dieser wird die angesaugte Luft über einen Zeitraum von 24h pro Stunde für ca. 10 min. bei minimaler Geschwindigkeit und geringem Betriebsgeräusch umgewälzt		Fettfilter: damit werden Fette und Öle beim Garen aus dem aufsteigenden Wasserdampf herausgefiltert
	Automatische Abschaltfunktion nach einer voreingestellten Zeit		
	Dimmfunktion: mit dieser läßt sich die Ausleuchtung individuell dimmen, insbesondere für eine dezente Ambientebeleuchtung		Filterwechselanzeige: zeigt den Status der Sättigung des Filters an
	Beleuchtung: für eine Ausleuchtung des Kochbereiches beim Garen oder zur Ambientebeleuchtung		Randabsaugung: die stilvolle und zugleich effiziente Absaugung von Kochgerüchen
	Intensiv: Leistungsstufe für eine besonders hohe Luftförderleistung		