

KSET900XE

Skupina výrobků	Kapota
Typ digestoře	Integrovaný (polovičně) odsavač
Vzhled	Teleskopický
Extrakce	Extrakce
Materiál	Nerezová ocel
Typ oceli	Kartáčovaný
EAN kód	8017709205379
Šířka digestoře	90 cm

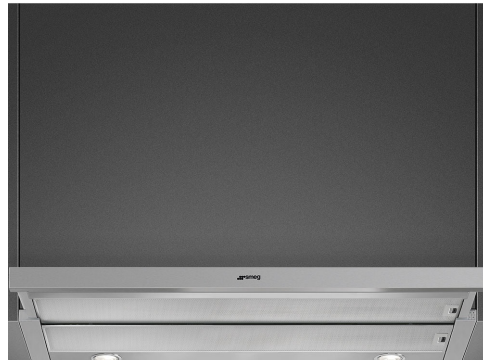

Aesthetics

Estetika	Universale	Serigraphy colour	Black
Barva	Nerezová ocel	Logo	Silk screen
Povrchová úprava	Satén		

Ovládání

Nastavení ovládání	Posuvná část
--------------------	--------------

Programy/funkce

Počet rychlostí	3
-----------------	---

Technické parametry



Počet světel	2	Počet filtrů	2
Typ osvětlení	LED	Filtry proti mastnotě	Hliník
Výkon osvětlení	3 W	Ventilační otvor	150 mm
Teplota barvy světla (°K)	3500 °K	Minimální vzdálenost od PLYNOVÉ varné desky	650 mm
Maximální kapacita volného výstupu	600 m ³ /h	Minimální vzdálenost od ELEKTRICKÉ varné desky	500 mm
Výkon motoru	175 W	Zpětný ventil	Ano

	Sací výkon IEC 61591 [m ³ /h]	Hladina hluku IEC 60704-2- 13 [dBA]
Rychlost 1	240	44
Rychlost 2	368	54
Rychlost 3	581	65

Výkon/energetický štítek



Roční účinnost spotřeby (AEC)	75 kWh/a	Vážená emise akustického výkonu při minimální rychlosti (SPEmin)	44 dBA
Třída energetické účinnosti (EHS)	B	Vážená emise akustického výkonu při maximální rychlosti (SPEmax)	65 dBA
Dynamická účinnost kapalin (FDE)	21	Faktor prodloužení času (F)	1,2
Třída dynamické účinnosti kapalin (FDEC)	C	Třída energetické účinnosti	69,4
Účinnost osvětlení (LE)	76,1 lux/W	Průtok vzduchu měřený za podmínek maximální účinnosti (Qbep)	352 m ³ /h
Třída účinnosti osvětlení (LEC)	A	Tlak vzduchu měřený za podmínek maximální účinnosti (Pbep)	354 Pa
Účinnost filtrování tuků (GFE)	76 %	Měřený příkon elektrické energie za podmínek maximální účinnosti (Wbep)	165 W
Třída účinnosti filtrování tuků (GFEC)	C	Jmenovitá spotřeba energie osvětlovací soustavy (WL)	4 W
Průtok vzduchu při minimální rychlosti (Qmin)	240 m ³ /h	Průměrné osvětlení osvětlovací soustavy na varné desce (Emiddle)	304 lux
Průtok vzduchu při maximální rychlosti (Qmax)	581 m ³ /h	Hladina akustického výkonu při nejvyšším nastavení (Lwa)	65 dBA

Elektrické připojení

Jmenovitý výkon elektrického připojení	215 W	Kmitočet (Hz)	50-60 Hz
Napětí	220-240 V	Power supply cable length	1500 mm

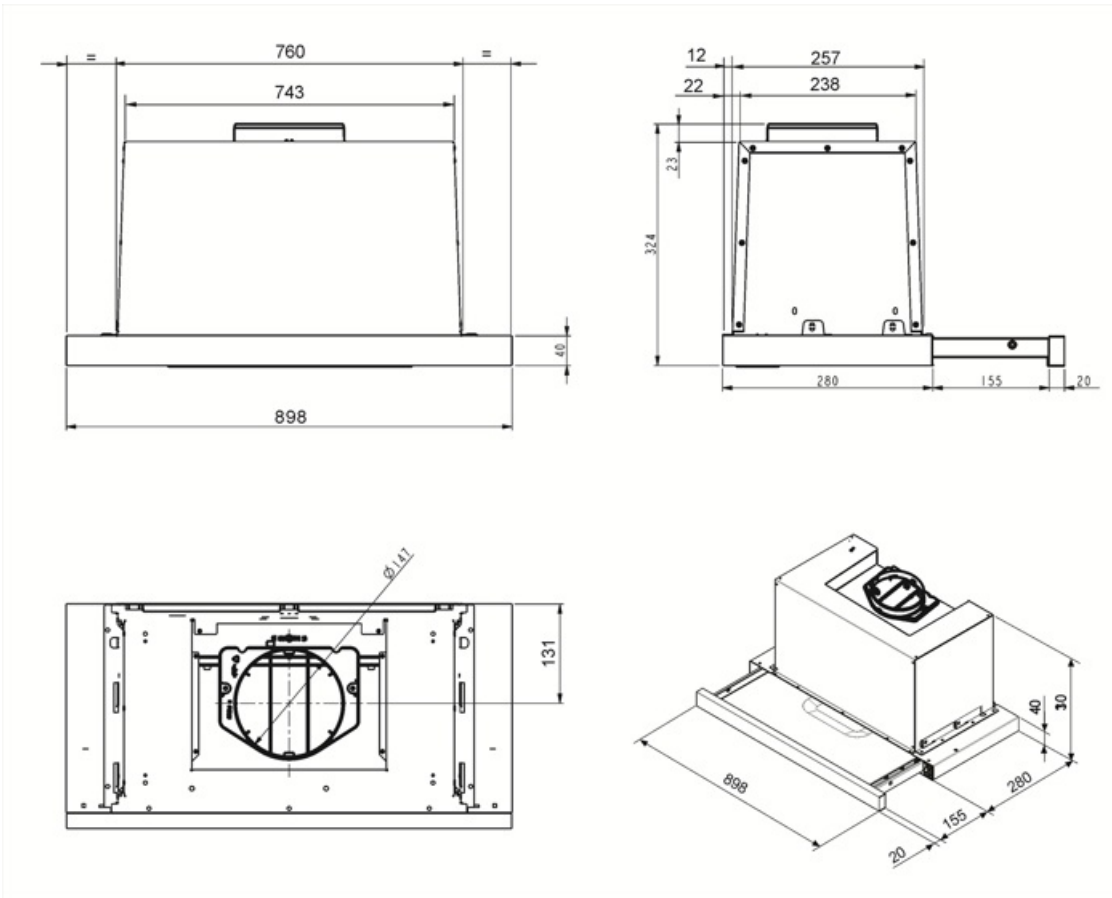

Not included accessories



KITFC500

Kulaté filtry s aktivním uhlím (sada 2 kusy)

Symbols glossary (TT)



Filtry: Model má filtry, které pomáhají odstranit
mastnotu z páry vycházející z nádobí během
vaření.



"LED světlo:" Všechny odsavače par jsou
vybaveny osvětlením, které osvětluje varnou
plochu nebo dotváří prostředí kuchyně.