

KSET900XE

Produktfamilie	Dunstabzugshaube
Art der Dunstabzugshaube	Flachschirmhaube
Design	Teleskop-Frontauszug
Umluft/Abluftbetrieb	ja
Material	Edelstahl
Art des Edelstahls	Gebürstet
EAN-Code	8017709205379
Produktbreite	90 cm

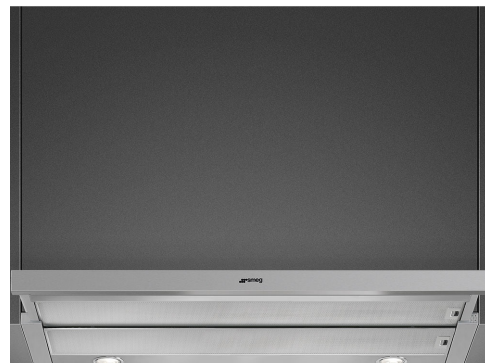



Ästhetik

Ästhetik	Neutral	Farbe des Siebdrucks	Schwarz
Farbe	Edelstahl	Markenlogo	Siebdruck
Oberfläche	Gebürstet		

Bedienelemente

Art der Bedienung	Slider-Bedienung
-------------------	------------------

Technische Eigenschaften

			
Anzahl der Beleuchtungen	2	Anzahl der Fettfilter	2
Art der Beleuchtung	LED	Art der Fettfilter	Aluminium
Beleuchtungsleistung	3 W	Durchmesser für Motoranschluss	150 mm
Skala der Licht-Temperatur	3500 °K	Min. Sicherheitsabstand zu Gas-Kochfeld	650 mm
Luftstrom bei maximaler Geschwindigkeit im freiem Modus (P0)	600 m ³ /h	Min. Sicherheitsabstand zu Elektro-Kochfeld	500 mm
Motorleistung	175 W	Luftrückschlagklappe	Ja

Luftstrom der Geschwindigkeiten in m³ (IEC 61591) [m³/h]

A-bewertete Luftschallemission (IEC 60704-2-13) [dBA]

Leistungsstufe 1	240	44
Leistungsstufe 2	368	54
Leistungsstufe 3	581	65

Technische Daten / Energielabel



Jährlicher Energieverbrauch (AEC_{hood})	75 kWh/Jahr	A-bewertete Luftschallemission bei niedrigster Stufe (SPE_{min})	44 dBA
Energieeffizienzklasse (auf einer Skala von A+++ bis D)	B	A-bewertete Luftschallemission bei maximaler Stufe (SPE_{max})	65 dBA
Fluiddynamische Effizienz (FDE_{hood})	21	Zeitverlängerungsfaktor (f)	1,2
Klasse für die fluiddynamische Effizienz (FDE_{hood})	C	Energieeffizienzindex (EEI_{hood})	69,4
Beleuchtungseffizienz (LE_{hood})	76,1 lux/W	Volumenstrom im Bestpunkt (Q_{bep})	352 m ³ /h
Beleuchtungseffizienzklasse (LE_{hood})	A	Statistischer Druckunterschied im Bestpunkt (P_{bep})	354 Pa
Fettabscheidegrad (GFE_{hood})	76 %	Elektrische Eingangsleistung im Bestpunkt (W_{bep})	165 W
Klasse für den Fettabscheidegrad (GFE_{hood})	C	Beleuchtungsleistung	4 W
Luftstrom bei minimaler Geschwindigkeit (Q_{min})	240 m ³ /h	Durchschnittliche Ausleuchtung des Arbeitsbereiches (E_{middle})	304 lux
Luftstrom bei maximaler Geschwindigkeit (Q_{max})	581 m ³ /h	A-bewertete Luftschallemission bei höchster Einstellung (L_{wa})	65 dBA

Elektrischer Anschluss

Elektr. Gesamtanschlußwert	215 W	Frequenz	50-60 Hz
Spannung	220-240 V	Länge Netzkabel	1500 mm

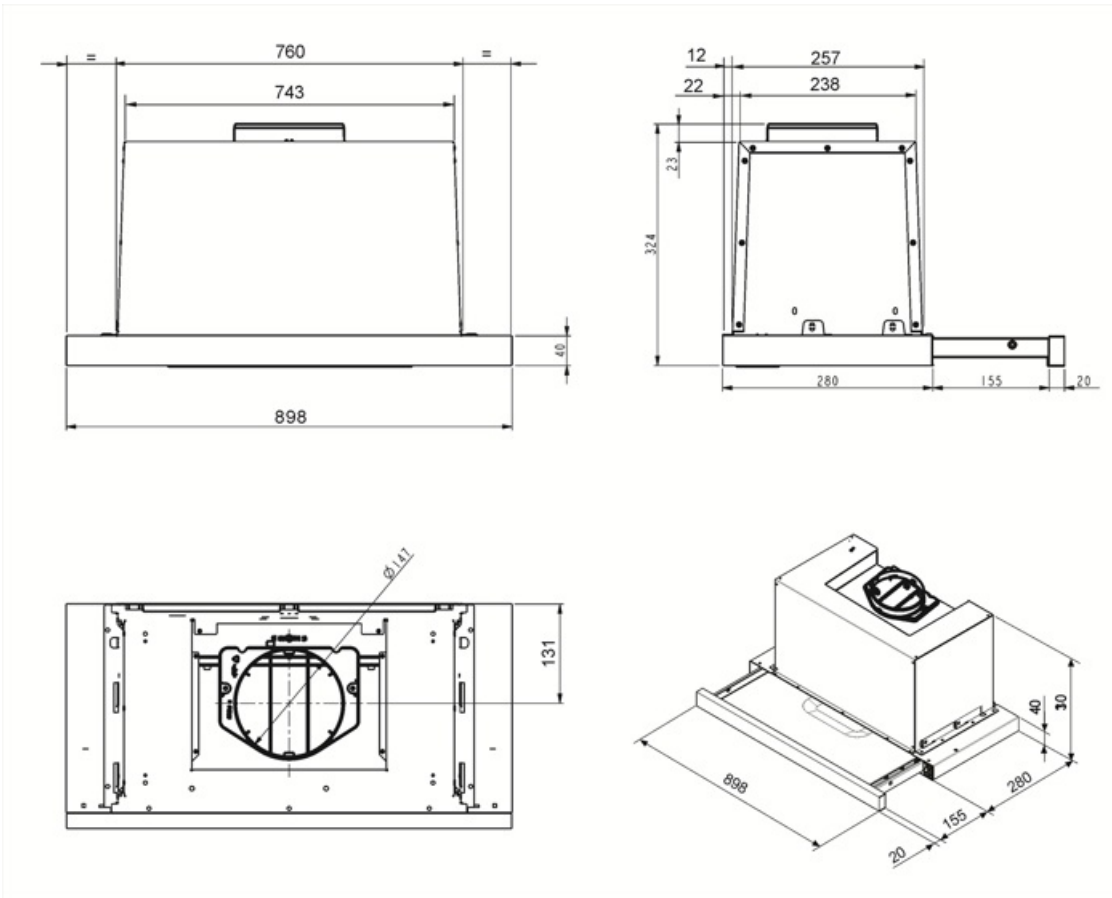

Sonderzubehör



KITFC500

Round Charcoal filters (kit 2 pieces)

Symbols glossary (TT)



Fettfilter: damit werden Fette und Öle beim Garen aus dem aufsteigenden Wasserdampf herausgefiltert



Beleuchtung: für eine Ausleuchtung des Kochbereiches beim Garen oder zur Ambientebeleuchtung

