

KSET9XE2

Produktfamilie	Dunstabzugshaube
Art der Dunstabzugshaube	Flachschirmhaube
Design	Teleskop-Frontauszug
Umluft/Abluftbetrieb	ja
Material	Edelstahl
Art des Edelstahls	Gebürstet
EAN-Code	8017709279943
Produktbreite	90 cm



Ästhetik

Ästhetik	Neutral	Farbe des Siebdrucks	Schwarz
Farbe	Silber	Markenlogo	Siebdruck

Bedienelemente

Art der Bedienung	Slider-Bedienung
-------------------	------------------

Programme / Funktionen

Anzahl der Leistungsstufen	3
----------------------------	---

Technische Eigenschaften



Anzahl der Beleuchtungen	2	Anzahl der Fettfilter	2
Art der Beleuchtung	LED	Art der Fettfilter	Aluminium
Beleuchtungsleistung	4 W	Durchmesser für Motoranschluss	120 mm
Skala der Licht-Temperatur	3000 °K	Min. Sicherheitsabstand zu Gas-Kochfeld	650 mm
Luftstrom bei maximaler Geschwindigkeit im freiem Modus (P0)	520 m ³ /h	Min. Sicherheitsabstand zu Elektro-Kochfeld	450 mm
Motorleistung	230 W		

	Luftstrom der Geschwindigkeiten in m ³ (IEC 61591) [m ³ /h]	A-bewertete Luftschallemission (IEC 60704-2-13) [dBA]
Leistungsstufe 1	270	53
Leistungsstufe 2	360	58
Leistungsstufe 3	500	66

Serienzubehör

Adapter für Abluft Ja

Technische Daten / Energielabel



Jährlicher Energieverbrauch (AEHood)	127 kWh/Jahr	A-bewertete Luftschallemission bei niedrigster Stufe (SPEmin)	53 dBA
Energieeffizienzklasse (auf einer Skala von A+++ bis D)	D	A-bewertete Luftschallemission bei maximaler Stufe (SPEmax)	66 dBA
Fluiddynamische Effizienz (FDEhood)	9,8	Zeitverlängerungsfaktor (f)	1,6
Klasse für die fluiddynamische Effizienz (FDEhood)	E	Energieeffizienzindex (EEI hood)	94,8
Beleuchtungseffizienz (LEhood)	16 lux/W	Volumenstrom im Bestpunkt (Qbep)	306 m ³ /h
Beleuchtungseffizienzklasse (LEhood)	D	Statistischer Druckunterschied im Bestpunkt (Pbep)	238 Pa
Fettabscheidegrad (GFEhood)	75,1 %	Elektrische Eingangsleistung im Bestpunkt (Wbep)	207 W
Klasse für den Fettabscheidegrad (GFEhood)	C	Beleuchtungsleistung	8 W
Luftstrom bei minimaler Geschwindigkeit (Qmin)	270 m ³ /h	Durchschnittliche Ausleuchtung des Arbeitsbereiches (Emiddle)	130 lux
Luftstrom bei maximaler Geschwindigkeit (Qmax)	500 m ³ /h	A-bewertete Luftschallemission bei höchster Einstellung (Lwa)	66 dBA

Elektrischer Anschluss

Elektr. Gesamtanschlußwert	238 W	Frequenz	50 Hz
----------------------------	-------	----------	-------

Spannung

220-240 V

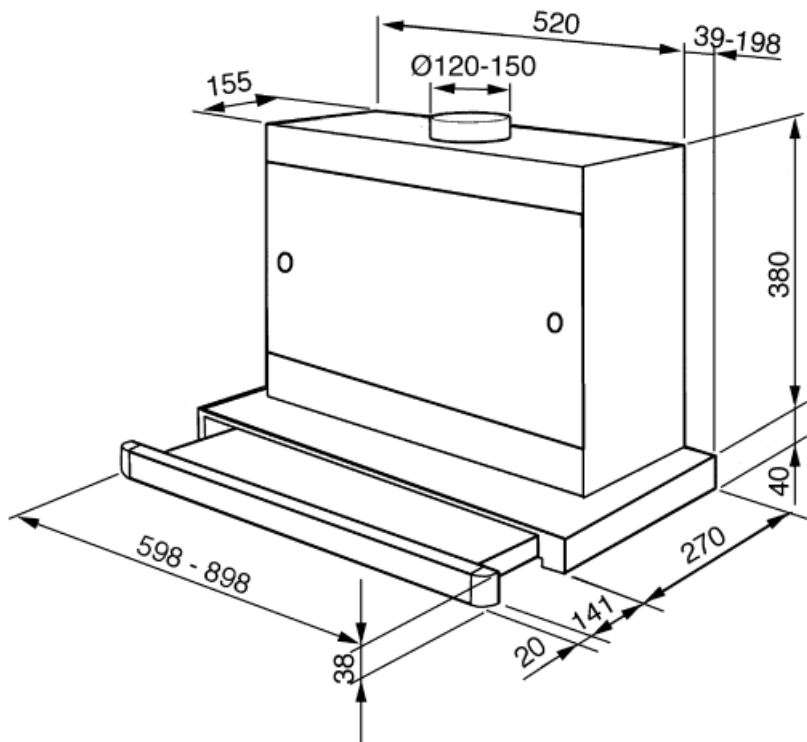

Sonderzubehör

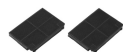

KITFC156

Aktivkohlefilter, rechteckige Bauform, für Serie KSET6XE2, KSET9XE2, 2 St.

Symbols glossary (TT)



Fettfilter: damit werden Fette und Öle beim Garen aus dem aufsteigenden Wasserdampf herausgefiltert



Beleuchtung: für eine Ausleuchtung des Kochbereiches beim Garen oder zur Ambientebeleuchtung

