

KSG52B

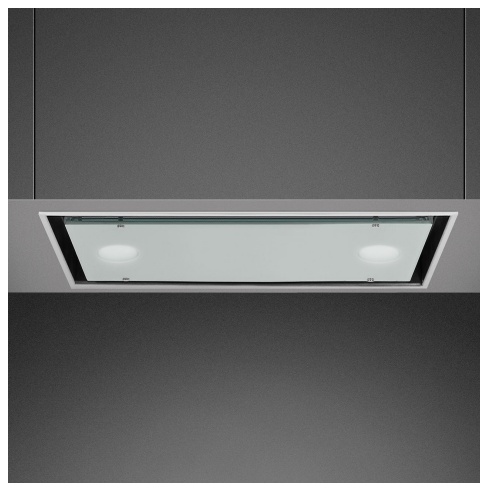

Produktfamilie	Hætte
Emhættetype	Integreret emhætte
Design	Fuldt indbygget
Udsugning	Uddrivning
Elektronisk styring	Ja
Perimetral aspiration	Ja
Materiale	Rustfrit stål + glas
Type af stål	Børstet
EAN-kode	8017709226176
Hættebredde	52 cm



Æstetik

Æstetik	Universal	Glastype	Hvid
Farve	Rustfrit stål	Farve silketryk	Grå
Finish	Glas	Logo	Silketryk

Betjeninger

Betjeningsindstillinger	Elektroniske knapper	Led-farve	Hvid
-------------------------	----------------------	-----------	------

Tekniske egenskaber



Antal lamper	2	Antal filtre	1
Type af lamper	LED	Fedtfiltre	Rustfrit stål 7 lag
Lys effekt	1 W	Luftudtag	150 mm
Skala for lysfarvetemperatur (° K)	4000 °K	Minimumsafstand fra GAS kogeplade	650 mm
Maksimal kapacitet frit udtag	750 m ³ /h	Minimumsafstand fra ELEKTRISK kogeplade	650 mm
Motoreffekt	235 W	Kontraventil	Ja

	Udsugningshastighed IEC 61591 [m ³ /h]	Støjniveau (IEC 60704- 2 -13) [dBA]
Hastighed 1	260	49

Hastighed 2	350	57
Hastighed 3	460	64
Intensiv hastighed	630	70

Ydeevne/energimærke







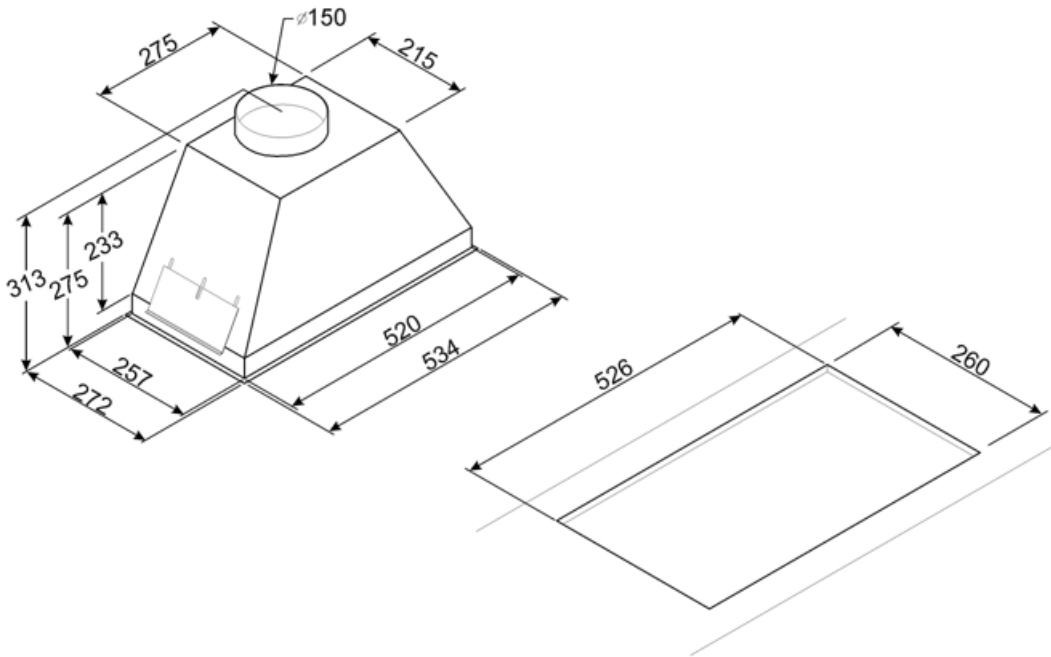

Årligt effektivitet forbrug (AEC _{hood})	68 kWh/a	Luftbåren, akustisk A-vægtet lydtryks-emission ved maksimumshastighed (SPE _{max})	60 dBA
Energieffektivitetsklasse (E _{ØF})	B	Luftbåren, akustisk A-vægtet lydtryks-emission ved boost-hastighed (SPE _{booster})	67 dBA
Fluid Dynamic Efficiency (FDE)	22,6	Strømforbrug i standbytilstand (P _s)	0,49 W
Fluid Dynamic Efficiency Klasse (FDEC)	C	Tid, stigningsfaktor (F)	1,00
Belysningens effektivitet (LE)	68 lux/W	Energieffektivitetsindeks for første hulrum	62,7
Belysningens effektivitetsklasse (LEC)	A	Målt luftmængde ved bedste driftspunkt (Q _{bep})	327 m ³ /h
Fedtfiltrering effektivitet (GFE)	65,9 %	Målt lufttryk ved bedste driftspunkt (QBEP)	404 Pa
Fedtfiltrering effektivitetsklasse (GFEC)	D	Målt elektrisk effektoptag ved bedste driftspunkt (W _{bep})	153 W
Luftstrøm ved minimumshastighed (Q _{min})	247 m ³ /h	Normal effekt på lys-systemet (W _I)	2 W
Luftstrøm ved maksimumshastighed (Q _{max})	450 m ³ /h	Gennemsnitlige oplysning af belysning på kogezone (E _{middle})	118 lux
Luftstrøm ved boost-hastighed (Q _{boost})	592 m ³ /h	Lydeffektniveau på højeste indstilling (LWA)	60 dBA
Luftbåren, akustisk A-vægtet lydtryks-emission ved minimumshastighed (SPE _{min})	47 dBA		

Elektrisk tilslutning

Elektrisk klassificering	238 W	Frekvens (Hz)	50-60 Hz
Spænding	220-240 V	Kabellængde	1000 mm



Symbols glossary (TT)

- | | | | |
|--|--|---|---|
|  | Filtre: Modellen har filtre, der hjælper med at fjerne fedt fra dampen, der stammer fra gryderne under tilberedningen. |  | Sluk automatisk: En speciel indstilling, der kører efter endt tilberedning i en forudindstillet tid og derefter automatisk slukkes. |
|  | Lys: Alle emhætter har lys, der belyser kogeområdet eller tilføjer køkkenets atmosfære. |  | Perimeterudsugningspaneler: meget effektiv og hjælper med at reducere støj. |
|  | Intensiv / turboindstilling: når der kræves ekstra hurtig udsugning. |  | |