

## KSG52B





Familie	Afzuigkap
Type afzuigkap	Inbouwafzuigkap
Design	Downdraft
Filtering	Expulsie
Elektronische bediening	Ja
Randafzuiging	Ja
Materiaal	Stainless Steel + Glass
Type roestvrijstaal	Geborsteld
EAN-code	8017709226176
Esthetiek	Universeel
Kleur	Roestvrij staal
Afwerking	Glas
Type glas	Wit
Kleur serigrafie	Grijs
Logo	Geëtst



## Bediening

Regeling bediening	Elektronische toetsen	Kleur LED	Wit
--------------------	-----------------------	-----------	-----

## Program / Functions

Aantal snelheden	3
Snelheid Intensief	
Opties tijdprogrammering	

## Technische specificaties



Aantal lampen	2	Aantal filters	1
Soort verlichting	LED	Vetfilters	stainless steel 7 layer
Vermogen lamp	1 W	Afvoer	150 mm
Lichtkleurtemperatuurschaal (°K)	4000 °K	Minimale afstand vanaf gasfornuis	650 mm
Capaciteit P0	750 m <sup>3</sup> /h	Minimale afstand vanaf inductie fornuis	650 mm
Vermogen motor	235 W	Terugslagklep	Ja

	Capaciteit (IEC 61591) [m <sup>3</sup> /h]	Geluidsniveau (IEC 60704-2-13) [dBA]
Snelheid 1	260	49

Snelheid 2	350	57
Snelheid 3	460	64
Snelheid Intensief	630	70

## Prestaties / energielabel



Jaarlijks energieverbruik (AEChood) 68 kWh/a

Energie-efficiëntieklasse (EEC) B

Hydrodynamische efficiëntie (FDEC) 22,6

Hydrodynamische-efficiëntieklasse (FDEC) C

Lichtefficiëntie (LEC) 68 lux/W

Lichtefficiëntieklasse (LEC): A

Vetfilterefficiëntie (GFE) 65,9 %

Vetfilterefficiëntieklasse (GFEC) D

Luchtstroom op de minimumsnelheid (Qmin) 247 m<sup>3</sup>/h

Luchtstroom op de maximumsnelheid (Qmax) 450 m<sup>3</sup>/h

Luchtstroom op de boostersnelheid (Qboost) 592 m<sup>3</sup>/h

Akoestische geluidsdruk op minimum snelheid (SPEmin) 47 dBA

Akoestische A-gewogen geluidsemisatie op maximum snelheid 60 dBA

Akoestische A-gewogen geluidsvermogen in de lucht met intensieve snelheid 67 dBA

Vermogensverbruik in Stand-by modus 0,49 W

Tijdstoenamefactor (F) 1,00

Energie-efficiëntie-index 62,7

Gemeten luchtstroom op beste-efficiëntiepunt (Qbep) 327 m<sup>3</sup>/h

Gemeten luchtdruk op beste-efficiëntiepunt (Qbep) 404 Pa

Gemeten opgenomen vermogen op beste-efficiëntiepunt (Wbep) 153 W

Nominaal stroomverbruik van het lichtstelsel (WL) 2 W

Gemiddelde lichtsterkte van het licht op het kookoppervlak (Emiddle) 118 lux

Geluidsniveau op de hoogste stand (Lwa) 60 dBA

## Elektrische aansluiting

Aansluitwaarde 238 W  
Spanning 220-240 V

Frequentie 50-60 Hz  
Lengte voedingskabel 1000 mm

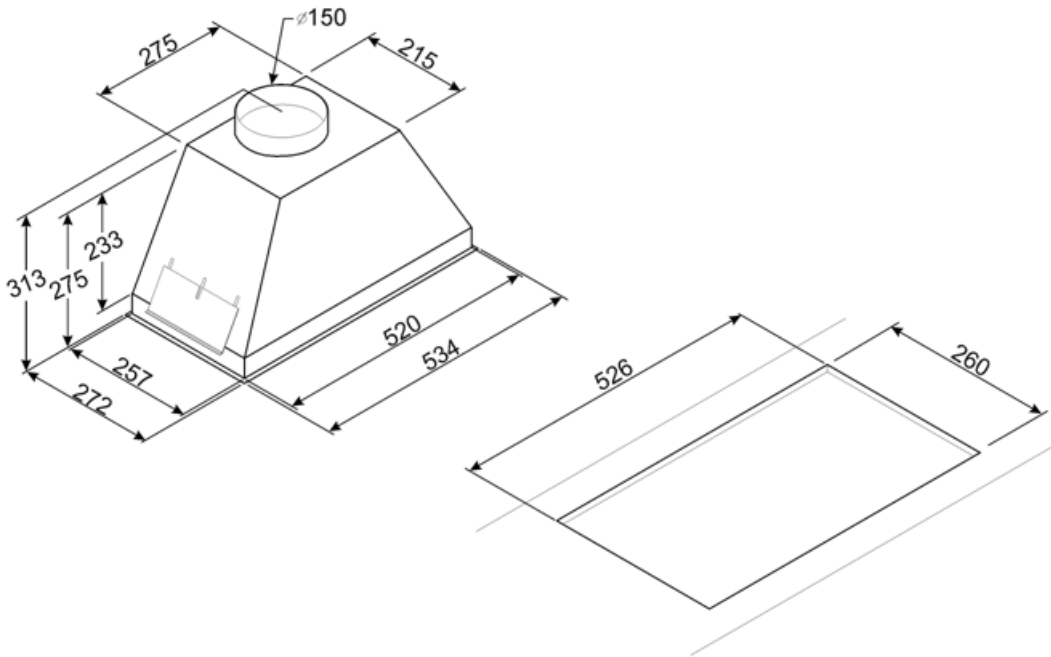

---

## Symbols glossary

---



**Filters:** het model heeft filters die helpen bij het verwijderen van vet uit de stoom die tijdens het koken uit de pannen komt.



**Automatisch uitschakelen:** een speciale instelling om na het koken een vooraf ingestelde tijd te laten draaien en vervolgens automatisch uit te schakelen



**Verlichting:** Alle afzuigkappen hebben verlichting aan, om de kookzone te verlichten of voor sfeer in de keuken



**Perimeter extraction panels:** very efficient and aid noise reduction.



**Intensieve / turbo-stand:** wanneer extra snelle afzuiging gewenst is.



---

## Benefit (TT)

---

### **Perimetral aspiration**

Optimized extraction through the perimeter aspiration system

Perimeter aspiration enhances extraction efficiency by directing vapors along the edges of the panel beneath the filters, optimizing air capture

### **Dimmering & Tunable lights**

Customized lighting with LED lights featuring adjustable intensity and color temperature, from warm to cool tones