

KSG52B



Produktgrupp	Köksfläkt
Fläkttyp	Integrerad köksfläkt
Design	Helintegrerad
Filtrering	Utdrivning
Elektronisk kontroll	Ja
Perimetral aspiration	Ja
Material	Rostfritt stål + glas
Typ av stål	Borstad
EAN-kod	8017709226176
Estetik	Universiell
Färg	Rostfritt stål
Finish	Glas
Typ av glas	Vit
Färg screentryck	Grå
Logga	Med screentryck



Kommandon

Kontroller	Elektroniska knappar	Färg på LED	Vit
------------	----------------------	-------------	-----

Program / funktioner

Antal hastigheter	3
Intensiv hastighet	
Timer	

Teknisk specifikation



Antal ljuskällor	2	Antal filter	1
Typ av lampa	LED	Fettfilter	rostfritt stål, 7 lager
Effekt lampa	1 W	Luftutlopp	150 mm
Ljusets färgtemperatur, skala (°K)	4000 °K	Minsta avstånd till gashäll	650 mm
Maximal kapacitet i fritt läge (P0)	750 m ³ /h	Minsta avstånd till elektrisk häll	650 mm
Motoreffekt	235 W	Backventil	Ja

	Kapacitet (IEC 61591) [m ³ /h]	Ljudnivå (IEC 60704-2-13) [dBA]
Hastighet 1	260	49

Hastighet 2	350	57
Hastighet 3	460	64
Intensivläge	630	70

Kapacitet/energetikett



Årlig effektförbrukning (AEchood)	68 kWh/a	Luftburet akustiskt buller för A-viktade ljudeffektutsläpp vid maxhastighet (SPEmax)	60 dBA
Energiklass (EEC)	B	Luftburet akustiskt buller för A-viktade ljudeffektutsläpp vid intensivläge (SPEboost)	67 dBA
Flödesdynamisk effektivitet (FDE)	22,6	Effektförbrukning i viloläge (Ps)	0,49 W
Flödesdynamisk effektivitetsklass (FDEC)	C	Tidsökningsfaktor (F)	1,00
Ljuseffektivitet (LE)	68 lux/W	Energieffektivitetsindex	62,7
Ljuseffektivitetsklass (LEC)	A	Mest effektiva luftflöde (Qbep)	327 m ³ /h
Fettfiltreringseffektivitet (GFE)	65,9 %	Uppmätt lufttryck vid bästa effektivitetsposition (Pbep)	404 Pa
Fettfiltreringseffektivitetsklass (GFEC)	D	Uppmätt elförbrukning vid bästa effektivitetspunkt (Wbep)	153 W
Luftflöde, min.hastighet (Qmin)	247 m ³ /h	Ljusets anslutningseffekt (WI)	2 W
Luftflöde vid maxhastighet (Qmax)	450 m ³ /h	Genomsnittligt ljus från ljuskälla på tillagningsyta (Emiddle)	118 lux
Luftflöde vid intensivläge (Qboost)	592 m ³ /h	Ljudtryck vid högsta läge (Lwa)	60 dBA
Luftburet akustiskt buller för A-viktade ljudeffektutsläpp vid min.hastighet (SPEmin)	47 dBA		

Elektrisk anslutning

Anslutningseffekt	238 W	Frekvens	50-60 Hz
Spänning	220-240 V	Sladdens längd	1000 mm

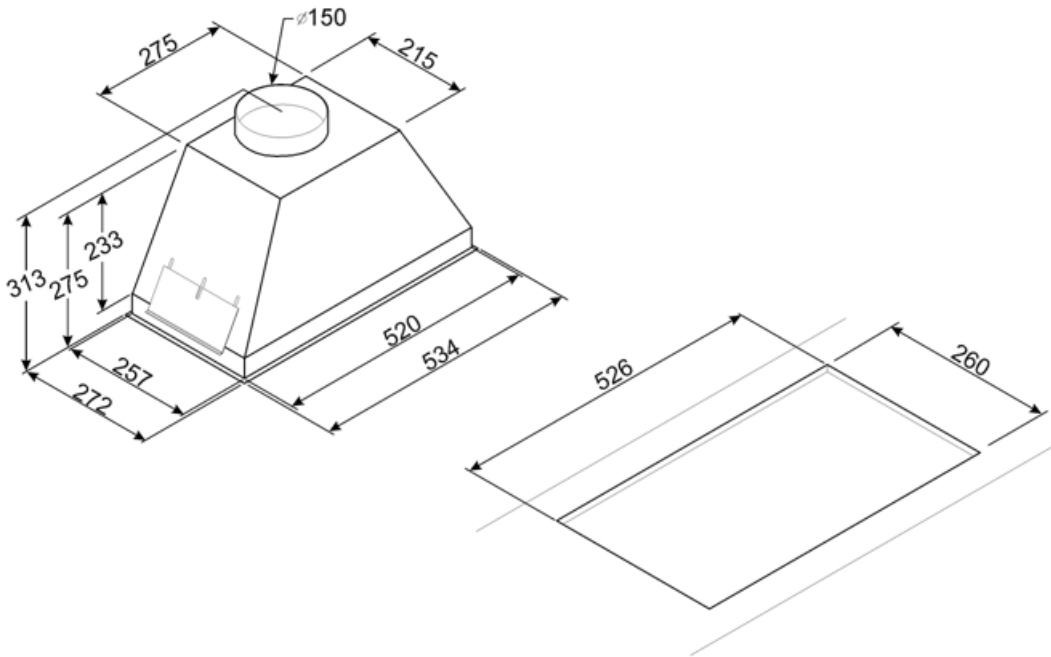

Symbols glossary



Filter: Modellen har filter som hjälper till att avlägsna fett från ångan som kommer från pannorna under tillagningen.



Lampor: Alla köksfläktar har belysning som lyser upp matlagingsytan och bidrar till stämningen i köket.



Intensiv-/turboinställning: när extra snabb utsugning krävs.



Automatisk avstängning: Inställning för att köra efter tillagningen efter en förinställd tid och sedan stängas av automatiskt.



Kantpaneler med utsug: mycket effektivt, bidrar till bullerreduktion.



Benefit (TT)

Perimetral aspiration

Optimized extraction through the perimeter aspiration system

Perimeter aspiration enhances extraction efficiency by directing vapors along the edges of the panel beneath the filters, optimizing air capture

Dimmering & Tunable lights

Customized lighting with LED lights featuring adjustable intensity and color temperature, from warm to cool tones