

# KSG52HPE

Família	Exaustor
Tipo de exaustor	de encastre
Série	De encastre
Filtragem	Extração
Controlo eletrónico	Sim
Material	Esmaltado
Tipo de aço inox	Escovado
Código EAN	8017709333614
Largura	52 cm
Design	Universal
Cor	Aço inox
Acabamentos	Aço inox escovado
Cor da serigrafia	Serigrafia em preto
Logótipo	Logótipo serigrafado



## Comandos

Comandos	Comandos de botões	Cor dos LEDs	Branco
----------	--------------------	--------------	--------

## Programa/ Funções

Níveis de potência	3
--------------------	---

## Especificações técnicas



Nº de lâmpadas	2	Nº de filtros	1
Tipo de iluminação	LEDs	Filtros antigordura	Alumínio
Potência das lâmpadas	5 W	Indicador de substituição de filtros	Sim
Escala de temperatura de cor clara (° K)	3500 K	Diâmetro da conduta de exaustão	150 mm
Capacidade máxima de extração livre (P0)	580 m³/h	Distância mínima à placa a gás	650 mm
Potência do motor	175 W	Distância mínima à placa elétrica	500 mm

	Capacidade de extração m3/h (IEC 61591) [m³/h]	Ruído [dBA]
1º nível de potência	232	44
2º nível de potência	356	53

3º nível de potência	584	63
----------------------	-----	----

## Acessórios incluídos



Filtros de carvão ativo incluídos Sim

## Performance / Etiqueta energética



Consumo anual de energia (CAE exaustor)	75 kWh/a	Nível de potência sonora com ponderação A (em dB) com a regulação de velocidade mínima	46 dBA
Classe energética	B	Nível de potência sonora com ponderação A (em dB) com a regulação de velocidade máxima	65 dBA
Eficiência da dinâmica dos fluidos (EDF exaustor)	20,9	Fator de aumento de tempo	1,2
Classe de eficiência dinâmica dos fluidos	C	Índice de eficiência energética do primeiro forno	69,6
Eficiência de iluminação (IE exaustor)	44,1 lux/W	Débito de ar medido no ponto de maior eficiência	345 m³/h
Classe de eficiência da iluminação	A	Potência elétrica medida no ponto de maior eficiência	355 Pa
Eficiência de filtragem de gorduras	75,1 %	Potência elétrica medida no ponto de maior eficiência	163 W
Classe de eficiência de filtragem de gorduras	C	Potência nominal do sistema de iluminação	5 W
Valor do fluxo de ar na velocidade mínima	225 m³/h	Iluminação média produzida pelo sistema de iluminação na superfície de cozedura	221 lux
Valor do fluxo de ar na velocidade máxima	580 m³/h	Nível de ruído na potência mais elevada	65 dBA

## Ligação elétrica

Potência elétrica nominal	285 W	Comprimento do cabo de alimentação	1000 mm
Tensão (Volts)	220-240 V	Ficha elétrica	Não
Frequência (Hz)	50-60 Hz		

## Opcionais não incluídos

Filtros de carvão ativo No  
Comando à distância No

Tubo extensível No  
Abertura de saída do motor No

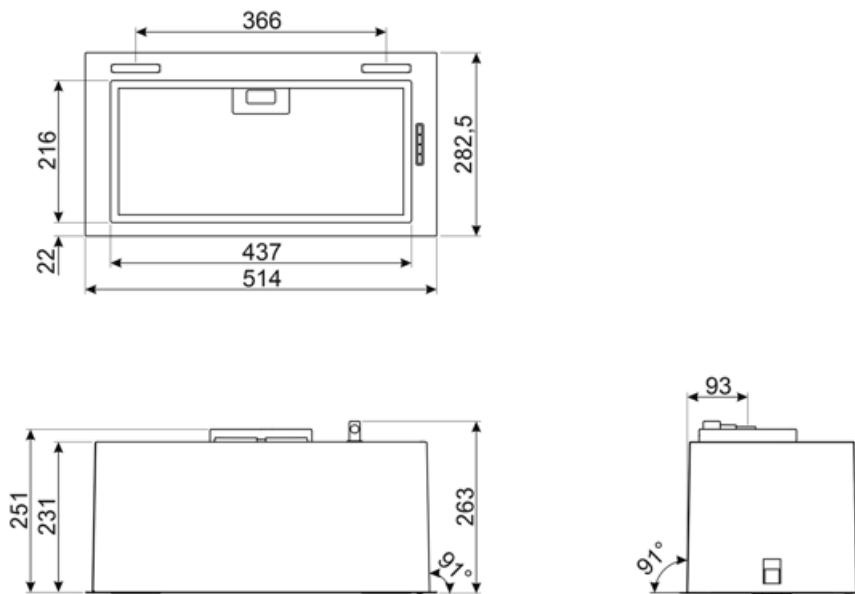

---

## Acessórios Compatíveis

---

KITFC221R

2 peças Regenerável Durabilidade de até 3 anos Para exaustores compatíveis



---

## Symbols glossary

---



Filtros antigordura para remover a gordura que se encontra no vapor produzido enquanto se cozinha.



Filtro de carvão: tanto para recirculação do ar no interior da cozinha como para extração direta para o exterior, diminui consideravelmente os fortes odores da cozinha.



Luz de aviso: serve para informar quando é necessário renovar os filtros de carvão ativo ou lavar os filtros da chaminé.



Exaustores com luz para iluminar a área de trabalho e criar ambiente.

