

KSG70HPE

Familie	Afzuigkap
Type afzuigkap	Inbouwafzuigkap
Design	Downdraft
Filtering	Expulsie
Elektronische bediening	Ja
Materiaal	Gelakt materiaal
Type roestvrijstaal	Geborsteld
EAN-code	8017709333621
Breedte afzuigkap	72 cm



Design

Esthetiek	Universeel	Kleur serigrafie	Zwart
Kleur	Roestvrij staal	Logo	Geëtst
Afwerking	Geborsteld		

Bediening

Regeling bediening	Toetsen	Kleur LED	Wit
--------------------	---------	-----------	-----

Programma's / functies

Aantal snelheden	3
------------------	---

Technische specificaties



Aantal lampen	2	Vetfilters	Aluminium
Soort verlichting	LED	Meegeleverde koolstoffilters	Ja
Vermogen lamp	5 W	Indicator vervangen filter	Ja
Lichtkleurtemperatuurschaal (°K)	2700 °K	Afvoer	150 mm
Capaciteit P0	580 m ³ /h	Minimale afstand vanaf gasfornuis	650 mm
Vermogen motor	175 W	Minimale afstand vanaf inductie fornuis	500 mm
Aantal filters	2		

	Capaciteit (IEC 61591) [m ³ /h]	Geluidsniveau (IEC 60704-2-13) [dB(A)]
Snelheid 1	232	44
Snelheid 2	356	53
Snelheid 3	584	63

Prestaties / energielabel



Jaarlijks energieverbruik (AEChood) 75 kWh/a
Energie-efficiëntieklasse (EEC) B
Hydrodynamische efficiëntie (FDEC) 20,9
Hydrodynamische-efficiëntieklasse (FDEC) C
Lichtefficiëntie (LEC) 44,1 lux/W
Lichtefficiëntieklasse (LEC): A
Vetfilterefficiëntie (GFE) 75,1 %
Vetfilterefficiëntieklasse (GFEC) C
Luchtstroom op de minimumsnelheid (Qmin) 225 m³/h
Luchtstroom op de maximumsnelheid (Qmax) 580 m³/h
Akoestische geluidsdruk op minimum snelheid (SPEmin) 46 dB(A)

Akoestische A-gewogen geluidsemisatie op maximum snelheid 65 dB(A)
Vermogensverbruik in Stand-by modus 0,49 W
Tijdstoenamefactor (F) 1,2
Energie-efficiëntie-index 69,6
Gemeten luchtstroom op beste-efficiëntiepunt (Qbep) 345 m³/h
Gemeten luchtdruk op beste-efficiëntiepunt (Qbep) 355 Pa
Gemeten opgenomen vermogen op beste-efficiëntiepunt (Wbep) 163 W
Nominaal stroomverbruik van het lichtstelsel (WL) 5 W
Gemiddelde lichtsterkte van het licht op het kookoppervlak (Emiddle) 221 lux
Geluidsniveau op de hoogste stand (Lwa) 65 dB(A)

Elektrische aansluiting

Aansluitwaarde 285 W
Spanning 220-240 V

Frequentie 50-60 Hz
Lengte voedingskabel 1000 mm

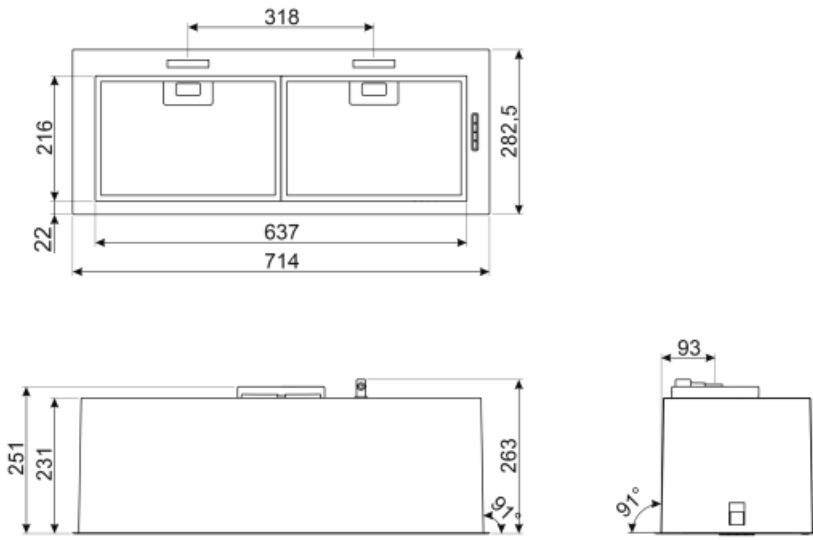

Accessoires niet inbegrepen

KITFC221R

Charcoal filter high efficiency capable to regenerate and last up to 3 years.



Symbols glossary (TT)



Filters: het model heeft filters die helpen bij het verwijderen van vet uit de stoom die tijdens het koken uit de pannen komt.



Waarschuwinglampje (s): om aan te geven wanneer filters moeten worden vervangen.



Charcoal filters: Extracting through charcoal filters or directly to the exterior lessens strong cooking odours considerably.



Verlichting: Alle afzuigkappen hebben verlichting aan, om de kookzone te verlichten of voor sfeer in de keuken