

KSG74B



Produktfamilie	Hætte
Emhættetype	Integreret emhætte
Design	Fuldt indbygget
Udsugning	Uddrivning
Elektronisk styring	Ja
Perimetral aspiration	Ja
Materiale	Rustfrit stål + glas
Type af stål	Børstet
EAN-kode	8017709226183
Hættebredde	
Æstetik	Universal
Farve	Rustfrit stål
Finish	Glas
Glastype	Hvid
Farve silketryk	Grå
Logo	Silketryk



Betjeninger

Betjeningsindstillinger	Elektroniske knapper	Led-farve	Hvid
-------------------------	----------------------	-----------	------

Program / Funktioner

Antal hastigheder	3
Intensiv hastighed	
Timerindstillinger	

Tekniske egenskaber



Antal lamper	2	Antal filtre	1
Type af lamper	LED	Fedtfiltre	Rustfrit stål 7 lag
Lys effekt	1 W	Luftudtag	150 mm
Skala for lysfarvetemperatur (° K)	4000 °K	Minimumsafstand fra GAS kogeplade	650 mm
Maksimal kapacitet frit udtag	750 m ³ /h	Minimumsafstand fra ELEKTRISK kogeplade	650 mm
Motoreffekt	235 W	Kontraventil	Ja

Udsugningshastighed
IEC 61591 [m³/h]

Støjniveau (IEC 60704-
2 -13) [dBA]

Hastighed 1	280	48
Hastighed 2	367	55
Hastighed 3	480	61
Intensiv hastighed	700	68

Ydeevne/energimærke







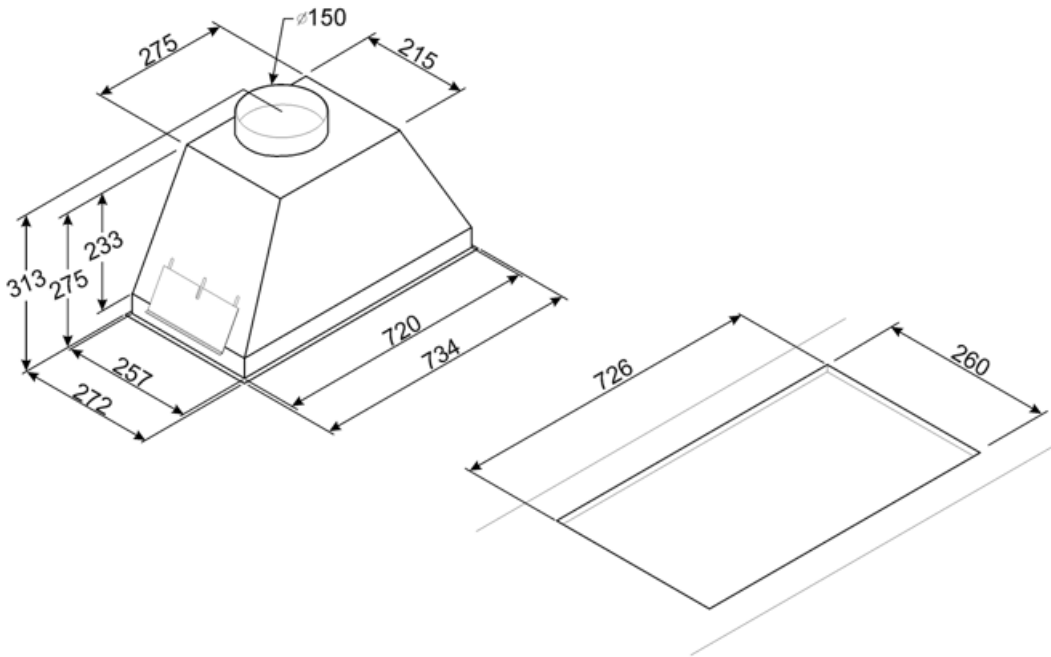

Årligt effektivitet forbrug (AEC _{hood})	68 kWh/a	Luftbåren, akustisk A-vægtet lydtryks-emission ved maksimumshastighed (SPE _{max})	60 dBA
Energieffektivitetsklasse (EØF)	B	Luftbåren, akustisk A-vægtet lydtryks-emission ved boost-hastighed (SPE _{booster})	67 dBA
Fluid Dynamic Efficiency (FDE)	22,6	Strømforbrug i standbytilstand (P _s)	0,49 W
Fluid Dynamic Efficiency Klasse (FDEC)	C	Tid, stigningsfaktor (F)	1,00
Belysningens effektivitet (LE)	68 lux/W	Energieffektivitetsindeks for første hulrum	57,2
Belysningens effektivitetsklasse (LEC)	A	Målt luftmængde ved bedste driftspunkt (Q _{bep})	344 m ³ /h
Fedtfiltrering effektivitet (GFE)	65,9 %	Målt lufttryk ved bedste driftspunkt (QBEP)	437 Pa
Fedtfiltrering effektivitetsklasse (GFEC)	D	Målt elektrisk effektoptag ved bedste driftspunkt (W _{bep})	154 W
Luftstrøm ved minimumshastighed (Q _{min})	247 m ³ /h	Normal effekt på lys-systemet (W _I)	2 W
Luftstrøm ved maksimumshastighed (Q _{max})	450 m ³ /h	Gennemsnitlige oplysning af belysning på kogezone (E _{middle})	118 lux
Luftstrøm ved boost-hastighed (Q _{boost})	592 m ³ /h	Lydeffektniveau på højeste indstilling (LWA)	60 dBA
Luftbåren, akustisk A-vægtet lydtryks-emission ved minimumshastighed (SPE _{min})	47 dBA		

Elektrisk tilslutning

Elektrisk klassificering	238 W	Frekvens (Hz)	50-60 Hz
Spænding	220-240 V	Kabellængde	1000 mm



Symbols glossary

	Filtre: Modellen har filtre, der hjælper med at fjerne fedt fra dampen, der stammer fra gryderne under tilberedningen.		Sluk automatisk: En speciel indstilling, der kører efter endt tilberedning i en forudindstillet tid og derefter automatisk slukkes.
			Lys: Alle emhætter har lys, der belyser kogeområdet eller tilføjer køkkenets atmosfære.
	Perimeterudsugningspaneler: meget effektiv og hjælper med at reducere støj.		Intensiv / turboindstilling: når der kræves ekstra hurtig udsugning.