

KSG74B



Familie	Afzuigkap
Type afzuigkap	Inbouwafzuigkap
Design	Downdraft
Filtering	Expulsie
Elektronische bediening	Ja
Randafzuiging	Ja
Materiaal	Stainless Steel + Glass
Type roestvrijstaal	Geborsteld
EAN-code	8017709226183
Breedte afzuigkap	72 cm



Design

Esthetiek	Universeel	Type glas	Wit
Kleur	Roestvrij staal	Kleur serigrafie	Grijs
Afwerking	Glas	Logo	Geëtst

Bediening

Regeling bediening	Elektronische toetsen	Kleur LED	Wit
--------------------	-----------------------	-----------	-----

Technische specificaties



Aantal lampen	2	Aantal filters	1
Soort verlichting	LED	Vetfilters	stainless steel 7 layer
Vermogen lamp	1 W	Afvoer	150 mm
Lichtkleurtemperatuurschaal (°K)	4000 °K	Minimale afstand vanaf gasfornuis	650 mm
Capaciteit P0	750 m³/h	Minimale afstand vanaf inductie fornuis	650 mm
Vermogen motor	235 W	Terugslagklep	Ja

	Capaciteit (IEC 61591) [m³/h]	Geluidsniveau (IEC 60704-2-13) [dBA]
Snelheid 1	280	48
Snelheid 2	367	55
Snelheid 3	480	61

Snelheid Intensief	700	68
-----------------------	-----	----

Prestaties / energielabel



Jaarlijks energieverbruik (AEChood)	68 kWh/a
Energie-efficiëntieklasse (EEC)	B
Hydrodynamische efficiëntie (FDEC)	22,6
Hydrodynamische-efficiëntieklasse (FDEC)	C
Lichtefficiëntie (LEC)	68 lux/W
Lichtefficiëntieklasse (LEC):	A
Vetfilterefficiëntie (GFE)	65,9 %
Vetfilterefficiëntieklasse (GFEC)	D
Luchtstroom op de minimumsnelheid (Qmin)	247 m ³ /h
Luchtstroom op de maximumsnelheid (Qmax)	450 m ³ /h
Luchtstroom op de boostnelheid (Qboost)	592 m ³ /h
Akoestische geluidsdruk op minimum snelheid (SPEmin)	47 dBA





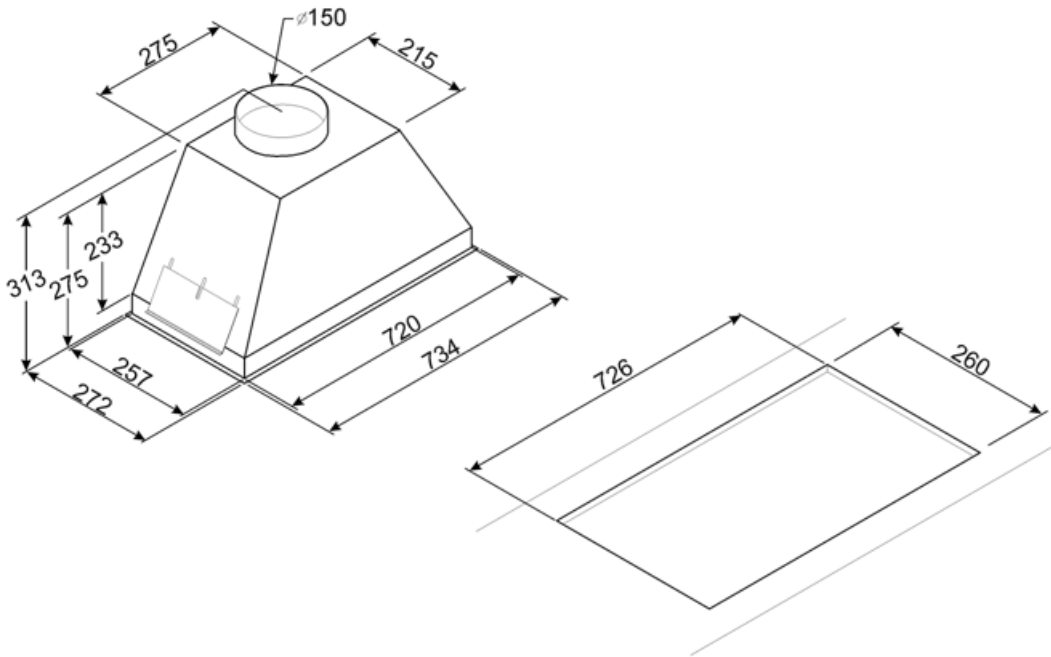

Akoestische A-gewogen geluidsemisatie op maximum snelheid	60 dBA
Akoestische A-gewogen geluidsvermogen in de lucht met intensieve snelheid	67 dBA
Vermogensverbruik in Stand-by modus	0,49 W
Tijdstoenamefactor (F)	1,00
Energie-efficiëntie-index	57,2
Gemeten luchtstroom op beste-efficiëntiepunt (Qbep)	344 m ³ /h
Gemeten luchtdruk op beste-efficiëntiepunt (Qbep)	437 Pa
Gemeten opgenomen vermogen op beste-efficiëntiepunt (Wbep)	154 W
Nominaal stroomverbruik van het lichtstelsel (WL)	2 W
Gemiddelde lichtsterkte van het licht op het kookoppervlak (Emiddle)	118 lux
Geluidsniveau op de hoogste stand (Lwa)	60 dBA

Elektrische aansluiting

Aansluitwaarde	238 W	Frequentie	50-60 Hz
Spanning	220-240 V	Lengte voedingskabel	1000 mm



Symbols glossary (TT)

- | | | | |
|--|--|---|--|
|  | Filters: het model heeft filters die helpen bij het verwijderen van vet uit de stoom die tijdens het koken uit de pannen komt. |  | Automatisch uitschakelen: een speciale instelling om na het koken een vooraf ingestelde tijd te laten draaien en vervolgens automatisch uit te schakelen |
|  | Verlichting: Alle afzuigkappen hebben verlichting aan, om de kookzone te verlichten of voor sfeer in de keuken |  | Perimeter extraction panels: very efficient and aid noise reduction. |
|  | Intensieve / turbo-stand: wanneer extra snelle afzuiging gewenst is. |  | |