

KSGT74B

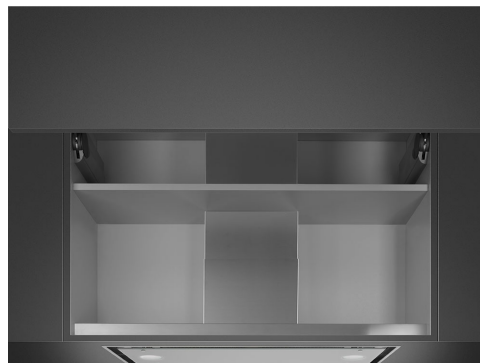

Termékcsalád	Hood
Páraelszívó típusa	Beépített (fél) páraelszívó
Dizájn	Teljesen integrált
Elszívás	Elszívás
Elektronikus vezérlés	Igen
Körkörös elszívás	Igen
Anyag	Rozsdamentes acél + üveg
Acél típusa	Szálcsiszolt
EAN kód	8017709226206



Estétika

Estétika	Univerzális	Pohártípus	Fehér
Szín	Rozsdamentes acél	Serigraphy colour	Grey
Felületkezelés	Üveg	Logo	Silk screen

Ellenőrző elemek

Vezérlőbeállítás	Elektronikus gombok	LED színe	Fehér
------------------	---------------------	-----------	-------

Programok / Funkciók

Sebességek száma	3
Intenzív sebesség	
Időbeállítási lehetőségek	

MŰSZAKI JELLEMZŐK



Lámpák száma	2	Szűrők száma	1
Világítás típusa	LED	Zsírszűrők	rozsdamentes acél 7 réteg
Fényerősség	1 W	Szellőzőnyílás	150 mm
Világos színhőmérsékleti skála (°K)	4000 °K	Minimális távolság a GÁZFŐZŐLAPTÓL	450 mm

Szabad kimenet maximális kapacitása	830 m ³ /h	Minimális távolság az ELEKTROMOS FŐZŐLAPTÓL	450 mm
Motorteljesítmény	280 W	Visszacsapó szelep	Igen

	Elszívási teljesítmény IEC 61591 [m ³ /h]	Zajszint IEC 60704-2-13 [dB(A)]
1. sebességfokozat	322	52
2. sebességfokozat	444	60
3. sebességfokozat	516	64
Intenzív sebesség	573	67

Mellékelt tartozékok

Távirányító	Igen
-------------	------

Teljesítmény / Energiacímke

B	Éves energiafogyasztás (AEChood)	68 kWh/a	Levegőben terjedő, A-súlyozású akusztikus zajkibocsátás maximális sebességnél (SPEmax)	66 dB(A)
	Energiahatékonysági osztály (EGK)	B	Levegőben terjedő, A-súlyozású akusztikus zajkibocsátás extra fordulatszámom (SPEboost)	69 dB(A)
	Folyadékdinamikai hatékonyság (FDE)	21	Energiafogyasztás készenléti üzemmódban (Ps)	0.49 W
	Folyadékdinamikai hatékonysági osztály (FDEC)	C	Időnövekedési tényező (F)	1.00
	Világításhatékonyság (LE)	108 lux/W	Energiahatékonysági mutató	68
	Világításhatékonysági osztály (LEC)	A	Mért légáramlási sebesség a legjobb hatékonysági ponton (Qbep)	300 m ³ /h
	Zsírszűrő hatékonyság (GFE)	56 %	Mért légnyomás a legjobb hatékonysági ponton (Pbep)	417 Pa
	Zsírszűrő hatékonysági osztály (GFEC)	E	Mért felvett elektromos teljesítmény a legjobb hatásfok ponton (Wbep)	149 W
	Légáramlás a legkisebb sebessén (Qmin)	307 m ³ /h		
	Légáramlás a legnagyobb sebességen (Qmax)	482 m ³ /h		
	Légáramlás extra sebességen (Qboost)	542 m ³ /h		

Levegőben terjedő, A-súlyozású akusztikus zajkibocsátás minimális fordulatszámmon (SPEmin)

55 dB(A)

A világítási rendszer névleges energiafogyasztása (WL)

2 W

Lámpa átlagos megvilágítása a főzőfelületen (Emiddle)

119 lux

Hangteljesítményszint a legmagasabb beállításnál (Lwa)

66 dB(A)

Elektromos csatlakozás

Elektromos csatlakozás névleges értéke

283 W

Frekvencia (Hz)

50-60 Hz

Feszültség

220-240 V

Tápkábel hossza

1000 mm

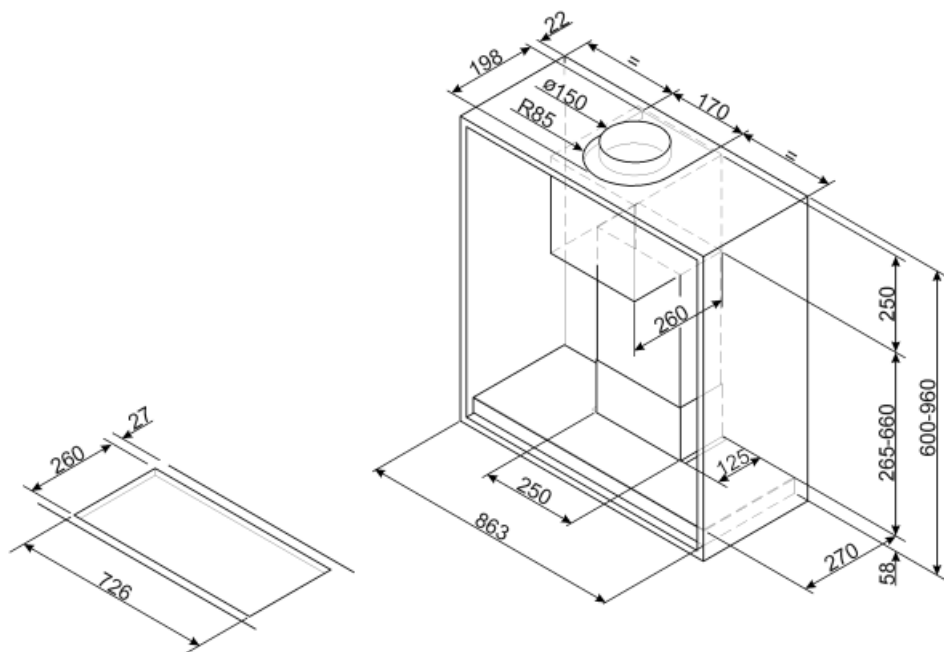







Not included accessories

FLTGA90

Aktívszén-szűrő Készlet: 1 db



Symbols glossary (TT)

- | | | | |
|--|--|---|---|
|  | Szűrők: A modell szűrőkkel rendelkezik, amelyek segítenek eltávolítani a főzés során a serpenyőkből kiáramló gőzt. |  | Automatikus kikapcsolás: Speciális beállítás, amely a főzés befejezése után egy előre beállított ideig fut, majd automatikusan kikapcsol. |
|  | B: Termék energiabesorolása, A++ és D / G között a termékcsaládtól függően. |  | Jelzőfények: Minden páraelszívó világítással rendelkezik a főzőterület megvilágításához vagy a konyha hangulatosabbá tételéhez. |
|  | Kerületi elszívó panelek: nagyon hatékony és segíti a zajcsökkentést. |  | Intenzív/turbó beállítás: ha extra gyors elszívás szükséges. |