

KT110BLE

Produktfamilie	Dunstabzugshaube
Art der Dunstabzugshaube	Wandhaube
Design	Trapez
Umluft/Abluftbetrieb	ja
Material	Oberfläche lackiert
Art des Edelstahls	Gebürstet
EAN-Code	8017709211691
Produktbreite	110 cm



Ästhetik

Ästhetik	Victoria	Oberfläche	Hochglanz
Farbe	Schwarz	Markenlogo	Standard



Bedienelemente

Art der Bedienung	Bedienknebel	Bedienknebel	Victoria
Anzahl der Bedienknebel	2	Farbe/Ausführung der Bedienknebel	Edelstahl-Optik

Programme / Funktionen

Anzahl der Leistungsstufen	3
Intensive Leistungsstufe	

Technische Eigenschaften

 			
Anzahl der Beleuchtungen	2	Anzahl der Fettfilter	4
Art der Beleuchtung	LED	Art der Fettfilter	Aluminium
Beleuchtungsleistung	1 W	Durchmesser für Motoranschluss	150 mm
Skala der Licht-Temperatur	3000 °K	Min. Sicherheitsabstand zu Gas-Kochfeld	750 mm

Luftstrom bei maximaler Geschwindigkeit im freiem Modus (P0) 820 m³/h

Min. Sicherheitsabstand zu Elektro-Kochfeld 650 mm

Motorleistung 275 W

Luftrückschlagklappe Ja

	Luftstrom der Geschwindigkeiten in m ³ (IEC 61591) [m ³ /h]	A-bewertete Luftschallemission (IEC 60704-2-13) [dBA]
Leistungsstufe 1	326	49
Leistungsstufe 2	439	57
Leistungsstufe 3	554	63
Intensiv	784	71

Technische Daten / Energielabel



Jährlicher Energieverbrauch (AEHood)	57 kWh/Jahr	A-bewertete Luftschallemission bei niedrigster Stufe (SPEmin)	49 dBA
Energieeffizienzklasse (auf einer Skala von A+++ bis D)	A	A-bewertete Luftschallemission bei maximaler Stufe (SPEmax)	63 dBA
Fluiddynamische Effizienz (FDEhood)	31,1	A-bewertete Luftschallemission bei Intensivstufe (SPEboost)	71 dBA
Klasse für die fluiddynamische Effizienz (FDEhood)	A	Zeitverlängerungsfaktor (f)	1,00
Beleuchtungseffizienz (LEhood)	83,2 lux/W	Energieeffizienzindex (EEI hood)	52,2
Beleuchtungseffizienzklasse (LEhood)	A	Volumenstrom im Bestpunkt (Qbep)	413 m ³ /h
Fettabscheidegrad (GFEhood)	69,2 %	Statistischer Druckunterschied im Bestpunkt (Pbep)	456 Pa
Klasse für den Fettabscheidegrad (GFEhood)	D	Elektrische Eingangsleistung im Bestpunkt (Wbep)	168 W
Luftstrom bei minimaler Geschwindigkeit (Qmin)	326 m ³ /h	Beleuchtungsleistung	2 W
Luftstrom bei maximaler Geschwindigkeit (Qmax)	554 m ³ /h	Durchschnittliche Ausleuchtung des Arbeitsbereiches (Emiddle)	183 lux
Luftstrom auf Intensivstufe oder Schnelllaufstufe (Qboost)	784 m ³ /h	A-bewertete Luftschallemission bei höchster Einstellung (Lwa)	63 dBA

Elektrischer Anschluss

Elektr. Gesamtanschlußwert
Spannung

278 W
220-240 V

Frequenz
Länge Netzkabel

50-60 Hz
1000 mm

Zusätzlich verfügbar

Weitere Farbvarianten Weiß, Edelstahl, Creme

Weitere Farbvarianten KT110BE-KTR110XE -
KT110PE

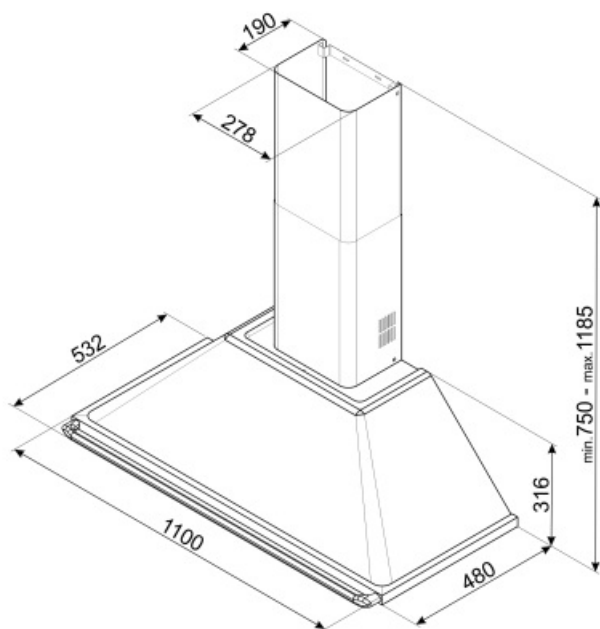

Sonderzubehör



FLT6

Aktivkohlefilter, runde Bauform, 2 St.,
kompatible Modelle s.
Produktbeschreibung



KITALLFC

Universal Longlife-Aktivkohlefilter, Ø
150 mm, passives Filtersystem,
Edelstahlgehäuse nach AISI 304,
begrenzt regenerierbar,
spülmaschinengeeignet (Spülen bei
max. 50° C), Trocknen bei max. 180° C
für 25 min. im Backofen, Abm. HxBxT:
300x160x160 mm, komp

Symbols glossary (TT)



Beleuchtung: für eine Ausleuchtung des Kochbereiches beim Garen oder zur Ambientebeleuchtung



Fettfilter: damit werden Fette und Öle beim Garen aus dem aufsteigenden Wasserdampf herausgefiltert



Intensiv: Leistungsstufe für eine besonders hohe Luftförderleistung