

KV194G



Produktfamilie	Dunstabzugshaube
Art der Dunstabzugshaube	Wandhaube
Design	Vertikal, kopffrei
Umluft/Abluftbetrieb	ja
Elektronische Steuerung	Ja
Randabsaugung	Ja
Material	Glas
EAN-Code	8017709327897
Produktbreite	90 cm







Ästhetik

Ästhetik	Linea	Glasart	Schwarz
Farbe	Neptune Grey	Farbe des Siebdrucks	Grau
Oberfläche	Glas	Markenlogo	Siebdruck







Bedienelemente

Art der Bedienung	Touch-Control, weiß hinterleuchtet	Farbe der LED-Beleuchtung	Weiß
-------------------	------------------------------------	---------------------------	------

Programme / Funktionen

Anzahl der Leistungsstufen	3
Intensive Leistungsstufe	
Luftreinigungsfunktion 24h	
Timerfunktion	
Auto-Vent 2.0	

Technische Eigenschaften

     	2	Art der Fettfilter	Edelstahl, geschirrspülergeeignet
Anzahl der Beleuchtungen			
Art der Beleuchtung	LED		

Beleuchtungsleistung	2.1 W	Aktivkohlefilter im Lieferumfang	Ja
Dimmbare Beleuchtung	Ja	Filterwechselanzeige	Ja
Temperaturfarbe der Beleuchtung in (°K)	2700° - 4000° °K	Durchmesser für Motoranschluss	150 mm
Luftstrom bei maximaler Geschwindigkeit im freiem Modus (P0)	820 m³/h	Min. Sicherheitsabstand zu Gas-Kochfeld	650 mm
Motorleistung	275 W	Min. Sicherheitsabstand zu Elektro-Kochfeld	450 mm
Anzahl der Fettfilter	2	Luftrückschlagklappe	Ja

	Luftstrom der Geschwindigkeiten in m³ (IEC 61591) [m³/h]	A-bewertete Luftschallemission (IEC 60704-2-13) [dB(A)]
Leistungsstufe 1	277	50
Leistungsstufe 2	406	63
Leistungsstufe 3	636	70
Intensiv	782	72

Technische Daten / Energielabel



Jährlicher Energieverbrauch (AECood)	41 kWh/Jahr	A-bewertete Luftschallemission bei maximaler Stufe (SPEmax)	71 dB(A)
Energieeffizienzklasse (auf einer Skala von A+++ bis D)	A+	A-bewertete Luftschallemission bei Intensivstufe (SPEboost)	72 dB(A)
Fluiddynamische Effizienz (FDEhood)	36,2	Energieverbrauch im ausgeschaltetem Modus (Po)	0,49 W
Klasse für die fluiddynamische Effizienz (FDEhood)	A	Energieverbrauch im Stand-by Modus (Ps)	0,99 W
Beleuchtungseffizienz (LEhood)	34,8 lux/W	Zeitverlängerungsfaktor (f)	0,7
Beleuchtungseffizienzklasse (LEhood)	A	Energieeffizienzindex (EEI hood)	41,2
Fettabscheidegrad (GFEhood)	64,3 %	Volumenstrom im Bestpunkt (Qbep)	403 m³/h
Klasse für den Fettabscheidegrad (GFEhood)	E	Statistischer Druckunterschied im Bestpunkt (Pbep)	479 Pa
Luftstrom bei minimaler Geschwindigkeit (Qmin)	277 m³/h	Elektrische Eingangsleistung im Bestpunkt (Wbep)	148 W
Luftstrom bei maximaler Geschwindigkeit (Qmax)	636 m³/h	Beleuchtungsleistung	5 W
Luftstrom auf Intensivstufe oder Schnelllaufstufe (Qboost)	782 m³/h		
A-bewertete Luftschallemission bei niedrigster Stufe (SPEmin)	50 dB(A)		

Durchschnittliche Ausleuchtung des Arbeitsbereiches (Emiddle) 139 lux

A-bewertete Luftschallemission bei höchster Einstellung (Lwa) 71 dB(A)

Elektrischer Anschluss

Elektr. Gesamtanschlußwert 279 W
Spannung 220-240 V

Frequenz 50-60 Hz
Länge Netzkabel 1500 mm

Zusätzlich verfügbar

Weitere Farbvarianten Schwarz

Weitere Farbvarianten KV194B3

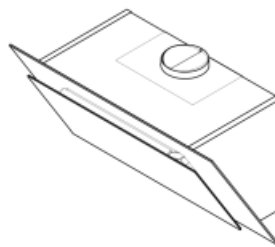
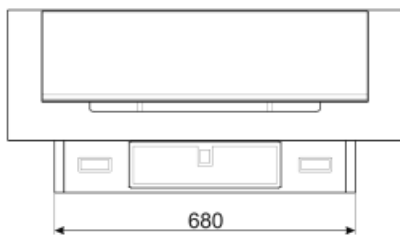
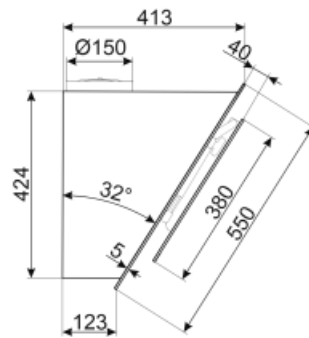
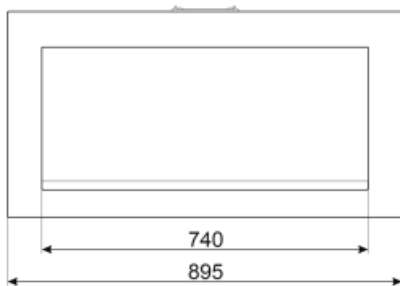

Sonderzubehör



KITCMNKVX

Kaminschachtaufsatz für Abluft,
Edelstahl, für Wandhaube der Serie KV*



KITALLFC

Universal Longlife-Aktivkohlefilter, Ø
150 mm, passives Filtersystem,
Edelstahlgehäuse nach AISI 304,
begrenzt regenerierbar,
spülmaschinengeeignet (Spülen bei
max. 50° C), Trocknen bei max. 180° C
für 25 min. im Backofen, Abm. HxBxT:
300x160x160 mm, kompatible
Modelle s. Produktbeschreibung).
Ersatz-Aktivkohle (Nachfüllpack) unter
REALLFC als Sonderzubehör erhältlich



KITFCKV1

Kit 2 St. Longlife-Aktivkohlefilter,
regenerierbar, spülmaschinengeeignet,
für vertikale Wandhaube der Serie KV1*,
Abm. LxB: 1x 320x80 mm + 1x 280x280
mm



KITCMNKVMB

Kaminschachtaufsatz für Abluft,
Schwarz-Matt, für Wandhaube der
Serie KV*

Symbols glossary (TT)

	24h-Reinigungsfunktion: mit dieser wird die angesaugte Luft über einen Zeitraum von 24h pro Stunde für ca. 10 min. bei minimaler Geschwindigkeit und geringem Betriebsgeräusch umgewälzt		Fettfilter: damit werden Fette und Öle beim Garen aus dem aufsteigenden Wasserdampf herausgefiltert
	Auto-Vent 2.0: infrarotgesteuerte, automatische Leistungsanpassung des Dunstabzugs nach der Kochstufe des Induktionskochfeldes.		Automatische Abschaltfunktion nach einer voreingestellten Zeit
	Aktivkohlefilter: für die Absaugung im Umluftbetrieb zur Neutralisierung von Kochgerüchen		A+: die Energieeffizienzklasse A+ ermöglicht eine Energieeinsparung von bis zu 10 % im Vergleich zur Klasse A.
	Dimmfunktion: mit dieser lässt sich die Ausleuchtung individuell dimmen, insbesondere für eine dezente Ambientebeleuchtung		Filterwechselanzeige: zeigt den Status der Sättigung des Filters an
	Beleuchtung: für eine Ausleuchtung des Kochbereiches beim Garen oder zur Ambientebeleuchtung		Randabsaugung: die stilvolle und zugleich effiziente Absaugung von Kochgerüchen
	Intensiv: Leistungsstufe für eine besonders hohe Luftförderleistung		Weißer LED-Beleuchtung: abstimmbare Temperaturfarbe der LED-Beleuchtung von warm auf kalt