

KV694R



Produktfamilie	Dunstabzugshaube
Art der Dunstabzugshaube	Wandhaube
Design	Vertikal, kopffrei
Umluft/Abluftbetrieb	ja
Elektronische Steuerung	Ja
Randabsaugung	Ja
Material	Glas
EAN-Code	8017709305789
Produktbreite	90 cm



Ästhetik

Ästhetik	Dolce Stil Novo	Glasart	Schwarz
Farbe	Schwarz	Farbe des Siebdrucks	Grau
Oberfläche	Kupfer	Markenlogo	Siebdruck

Bedienelemente

Art der Bedienung	Touch-Control, weiß hinterleuchtet	Farbe der LED-Beleuchtung	Weiß
-------------------	------------------------------------	---------------------------	------

Technische Eigenschaften



Anzahl der Beleuchtungen	2	Art der Fettfilter	Edelstahl, geschirrspülergeeignet
Art der Beleuchtung	LED	Aktivkohlefilter im Lieferumfang	Ja
Beleuchtungsleistung	2.1 W	Filterwechselanzeige	Ja
Dimmbare Beleuchtung	Ja	Durchmesser für Motoranschluss	150 mm
Temperaturfarbe der Beleuchtung in (°K)	2700° - 4000° °K	Min. Sicherheitsabstand zu Gas-Kochfeld	650 mm
Luftstrom bei maximaler Geschwindigkeit im freiem Modus (P0)	820 m ³ /h	Min. Sicherheitsabstand zu Elektro-Kochfeld	450 mm
Motorleistung	275 W	Luftrückschlagklappe	Ja
Anzahl der Fettfilter	2		

	Luftstrom der Geschwindigkeiten in m ³ (IEC 61591) [m ³ /h]	A-bewertete Luftschallemission (IEC 60704-2-13) [dBA]
Leistungsstufe 1	265	47
Leistungsstufe 2	391	55
Leistungsstufe 3	621	66
Intensiv	777	70

Technische Daten / Energielabel



Jährlicher Energieverbrauch (AEChood)	42 kWh/Jahr	A-bewertete Luftschallemission bei maximaler Stufe (SPEmax)	67 dBA
Energieeffizienzklasse (auf einer Skala von A+++ bis D)	A+	A-bewertete Luftschallemission bei Intensivstufe (SPEboost)	70 dBA
Fluiddynamische Effizienz (FDEhood)	35.6	Energieverbrauch im ausgeschaltetem Modus (Po)	0.49 W
Klasse für die fluiddynamische Effizienz (FDEhood)	A	Energieverbrauch im Stand-by Modus (Ps)	0.99 W
Beleuchtungseffizienz (LEhood)	35.5 lux/W	Zeitverlängerungsfaktor (f)	0.7
Beleuchtungseffizienzklasse (LEhood)	A	Energieeffizienzindex (EEI hood)	41.3
Fettabscheidegrad (GFEhood)	64.2 %	Volumenstrom im Bestpunkt (Qbep)	400 m ³ /h
Klasse für den Fettabscheidegrad (GFEhood)	E	Statistischer Druckunterschied im Bestpunkt (Pbep)	485 Pa
Luftstrom bei minimaler Geschwindigkeit (Qmin)	265 m ³ /h	Elektrische Eingangsleistung im Bestpunkt (Wbep)	151 W
Luftstrom bei maximaler Geschwindigkeit (Qmax)	621 m ³ /h	Beleuchtungsleistung	4 W
Luftstrom auf Intensivstufe oder Schnelllaufstufe (Qboost)	777 m ³ /h	Durchschnittliche Ausleuchtung des Arbeitsbereiches (Emiddle)	142 lux
A-bewertete Luftschallemission bei niedrigster Stufe (SPEmin)	47 dBA	A-bewertete Luftschallemission bei höchster Einstellung (Lwa)	67 dBA

Elektrischer Anschluss

Frequenz	50-60 Hz
----------	----------

Elektr. 279 W
Gesamtanschlußwert

Länge Netzkabel

1500 mm

Spannung 220-240 V

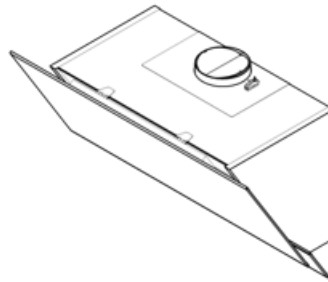
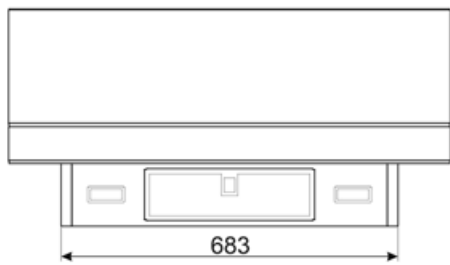
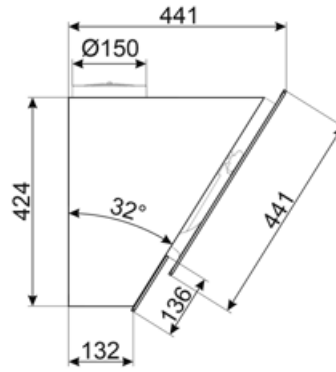
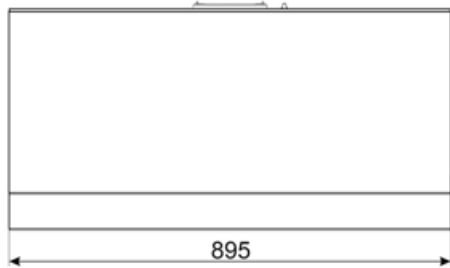

Sonderzubehör



KITALLFC

Universal Longlife-Aktivkohlefilter, Ø 150 mm, passives Filtersystem, Edelstahlgehäuse nach AISI 304, begrenzt regenerierbar, spülmaschinengeeignet (Spülen bei max. 50° C), Trocknen bei max. 180° C für 25 min. im Backofen, Abm. HxBxT: 300x160x160 mm, komp



KITCMNKVMB

Kaminschachtaufsatz für Abluft, Schwarz-Matt, für Wandhaube der Serie KV*



KITCMNKVX













Kaminschachtaufsatz für Abluft, Edelstahl, für Wandhaube der Serie KV*



KITFCKV6

Kit 3 St. Longlife-Aktivkohlefilter, regenerierbar, spülmaschinengeeignet, für vertikale Wandhaube der Serie KV6*, Abm. LxB: 1x 320x80 mm + 2x 210x280 mm

Symbols glossary (TT)

	24h-Reinigungsfunktion: mit dieser wird die angesaugte Luft über einen Zeitraum von 24h pro Stunde für ca. 10 min. bei minimaler Geschwindigkeit und geringem Betriebsgeräusch umgewälzt		Fettfilter: damit werden Fette und Öle beim Garen aus dem aufsteigenden Wasserdampf herausgefiltert
	Auto-Vent 2.0: infrarotgesteuerte, automatische Leistungsanpassung des Dunstabzugs nach der Kochstufe des Induktionskochfeldes.		Automatische Abschaltfunktion nach einer voreingestellten Zeit
	Aktivkohlefilter: für die Absaugung im Umluftbetrieb zur Neutralisierung von Kochgerüchen		A+: die Energieeffizienzklasse A+ ermöglicht eine Energieeinsparung von bis zu 10 % im Vergleich zur Klasse A.
	Filterwechselanzeige: zeigt den Status der Sättigung des Filters an		Beleuchtung: für eine Ausleuchtung des Kochbereiches beim Garen oder zur Ambientebeleuchtung
	Randabsaugung: die stilvolle und zugleich effiziente Absaugung von Kochgerüchen		Intensiv: Leistungsstufe für eine besonders hohe Luftförderleistung
	Dimmfunktion: mit dieser läßt sich die Ausleuchtung individuell dimmen, insbesondere für eine dezente Ambientebeleuchtung		Weißer LED-Beleuchtung: abstimmbare Temperaturfarbe der LED-Beleuchtung von warm auf kalt