

LBI147

Код EAN

Сімейство продуктів

Комерційна ширина

Встановлення

Тип завантаження

8017709302818

Пральна машина

60 см

Повністю вбудовувана

Фронтальне



Програми

Управління

Індикація програм

Кількість програм

Програми

Електронний

Символи

15



Сорочки



Бавовна



Делікатна



Есо 40-60



Джинси



Вовна



Ручна



Змішана білизна



Нічна

Ковдри



Швидке прання



Ополіскування + Віджим



Зливання і віджимання



Синтетика



Спорт

Регульована температура

Холодна вода

20°C

30°C

40°C

60°C

90°C

Спеціальні програми



Сорочки



Джинси



Нічна



Швидка 15 хв.



Спорт

Дисплей

Індикація залишку часу

Відкладений старт

Індикація ходу програми

Регулювання віджиму

Регулювання температури

Тип дисплея



Кнопки



Відстрочка ввімкнення



Опція Flexi Time



Попереднє прання



Додаткове полоскання



Проти складок (для більш зручного прасування)



Швидка



Інтенсивна

Індикатор вкл. / вкл. (лампа)

Так

Індикація ходу програми

На дисплеї

Індикатор закінчення циклу (лампа)

На дисплеї

Технічні характеристики



Індекс довговечності

6,5

Тип мотора

Стандартний

Електронне управління

Так

Перемикач вибору програми

Так

Перемикач вибору програм / температури

Так

Регульована швидкість віджимання

Відключення віджимання/ 600/ 800 Вт/ 1000/ 1200/ 1400 Вт

Бак з поліпропілену

Так

Барабан

Нержавіюча сталь

Об'єм барабану

52 л

Рідкий миючий засіб в комплекті

Так

Діаметр дверцят

30 см

Відкривання дверцят

110°

Автоматична регуляція завантаження

Так

Система пінопригнічення

Так

Автобалансування

Автоматична

Легкий доступ до фільтру

Так

Блокування управління

Налаштування блокування

Захист від переливання

Так

Аквастоп

Повний

Кріплення меблевого фасаду з правого або з лівого боку

Так

Енергоефективність



Назва поставщика или торговая марка

SMEG

Номинальная мощность

7 кг

Класс эффективности центробежной сушки

B

Воздушный акустический шум

A

Клас енергоефективності

E

Energy_cons_100

77 кВт/ч

Потребление воды

44 litres

Воздушный акустический шум

72 дБ(А) re 1пВт

Продолжительность программы при полной загрузке

2:50 h:min

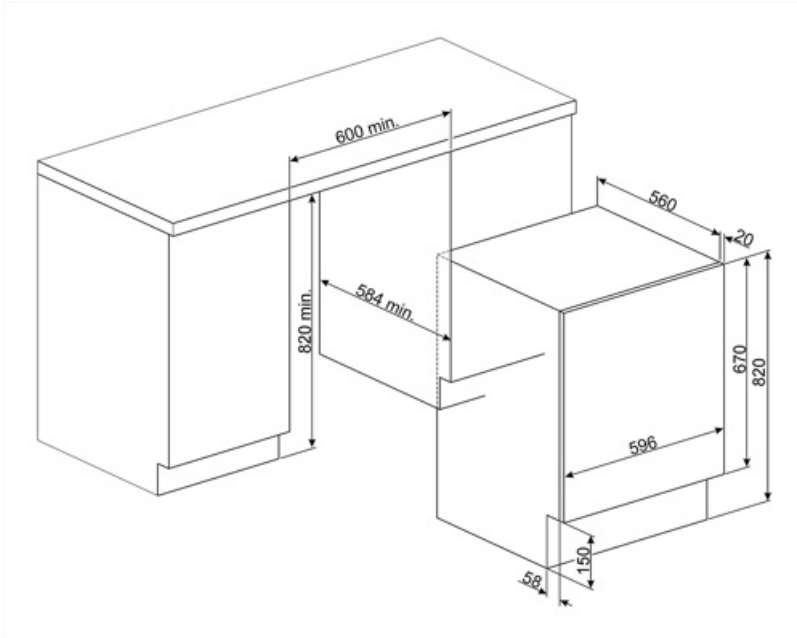

Compatible Accessories



KITPLV2

Удлинительный шланг для посудомоечных и стиральных машин: длина 2 м.



KITWDHE1

Комплект для поднятия на 5 см встраиваемых стиральных машин и стиральных машин с сушкой

Symbols glossary

-  **A++:** класс энергоэффективности A++ помогает сэкономить до 20% энергии по сравнению с классом A. Гарантируется максимальная производительность при минимальном потреблении.
-  **Против складок:** это опция, которую можно выбрать, чтобы у выстиранного белья оставалось меньше складок, чтобы облегчить глажку.
-  **Автобалансировка загрузки:** обеспечивает идеальное распределение белья в барабане. В случае, если обнаружен дисбаланс, скорость вращения начинает регулироваться таким образом, чтобы равномерно перераспределять белье в барабане и, таким образом, уменьшать вибрацию.
-  **Таймер отсрочки:** можно настроить для запуска программы в удобное время или для использования в периоды непииковой нагрузки.
-  **30 см:** большой загрузочный люк диаметром 30-32-33 см делает загрузку и выгрузку белья проще и быстрее при максимальной простоте использования.
-  **FlexiTime:** опция позволяет пользователю сократить время выбранного цикла, обеспечивая дополнительную гибкость и контроль.
-  **Предварительная стирка:** программа предназначена для сильно загрязненных вещей.
-  **Полный Acquastop :** большинство моделей стиральных и посудомоечных машин Smeg оснащены системой Acquastop Totale, которая позволяет избежать затопления в результате протечки воды. Система состоит из поплавкового датчика, расположенного под внутренней камерой прибора, который блокирует подачу воды внутрь устройства в случае утечки воды в нижний поддон. **Дополнительный электромагнитный клапан на шланге подачи воды также автоматически блокирует подачу воды при обнаружении утечки воды в шланге. Продукт имеет 3 уровня защиты для исключения утечки воды.**
-  **Переменная загрузка:** во всех моделях стиральных машин присутствует система переменной загрузки, согласно которой машина автоматически меняет цикл стирки и время работы в зависимости от количества и типа загружаемого белья, что позволяет значительно экономить воду и энергию. мощность, до 30% по сравнению с версиями с фиксированной нагрузкой.
-  **Блокування від дітей:** деякі моделі обладнані пристроєм для блокування програми/циклу, щоб унеможливити її випадкову зміну.
-  **Светодиодный дисплей:** для отображения выбранных программ, функций и опций, а также времени до конца цикла.
-  **Эта опция указывает, когда необходима периодическая чистка фильтров, чтобы избежать ошибок и, таким образом, гарантировать безупречное функционирование сушки с течением времени. Удобное расположение фильтров делает обслуживание быстрым и чрезвычайно простым.**
-  **Интенсивный режим:** эта опция усиливает выбранную программу. Продолжительность цикла и расход воды сокращаются с учетом типа белья, при этом гарантируются отличные результаты стирки даже в случае трудноудаляемых пятен.
-  **Хлопок:** для загрязненных тканей из хлопка.



Используется для стирки прочного белья из хлопка и льна с обычной степенью загрязнения. Хотя она стирает дольше, чем все другие программы, она обеспечивает значительную экономию энергии и воды. Фактическая температура воды может отличаться от указанной температуры стирки. Если вы загружаете в машину меньшее количество белья (например, 1/2 вместимости или меньше), время программы может автоматически сокращаться. В этом случае потребление энергии и воды снизится еще больше, что обеспечит более экономичную стирку. Эта программа доступна в моделях с индикатором оставшегося времени.



Деликатная: одежду, такую как нижнее белье, чулочно-носочные изделия и деликатные ткани, следует сушить в деликатном режиме, чтобы продлить срок службы одежды.



Слив воды из машины.



Дополнительное полоскание: добавляет цикл дополнительного полоскания к циклу, уже предусмотренному в выбранной программе, для удаления остатков моющего средства. Эта функция особенно подходит для людей с аллергией или кожными проблемами.



Ручная стирка: эта специальная программа для деликатных тканей использует более медленное вращение барабана, чтобы обеспечить максимальный уход за одеждой.



Джинсы: цикл стирки, который учитывает цвет и фактуру джинсовой ткани и сводит к минимуму складки.



Смешанные ткани: этот цикл предназначен для слабозагрязненного белья из хлопка и синтетики или может использоваться только для освежения хранящихся вещей.



Ночная: идеальная программа для тех, кто хочет использовать непииковые периоды потребления энергии, этот цикл особенно тихий из-за более медленного вращения барабана.



Сверхбыстрая 15 мин: программа, предназначенная для быстрой стирки небольшого количества белья, идеально подходит для стирки слабозагрязненных вещей.



Быстрая: программа, предназначенная для быстрой стирки небольшого количества белья, идеально подходит для стирки слабозагрязненных вещей.



Слив + отжим



Рубашки: программа для быстрой стирки рубашек с особой осторожностью с использованием деликатного отжима для облегчения глажки.



Спорт: программа, предназначенная для стирки слегка загрязненной одежды, например спортивной одежды, это быстрая стирка, которая также бережно относится к тканям.



Синтетика: для стирки синтетической одежды (рубашки, блузки, смеси синтетики / хлопка и т. д.). Она обеспечивает бережную стирку и имеет более короткий цикл стирки по сравнению с программой «Хлопок». Для штор и тюля используйте программу Synthetic 40°C с выбранными функциями предварительной стирки и предотвращения сминания. Поскольку их сетчатая текстура вызывает чрезмерное пенообразование, постирайте тюль, добавив небольшое количество моющего средства в отделение для основной стирки. Не добавляйте моющее средство в отделение для предварительной стирки.



Шерсть: в этой программе для шерсти или деликатных тканей используется более медленное вращение барабана, чтобы обеспечить максимальный уход за одеждой.



Опция, позволяющая сократить время выбранной программы.



Барабан вмещает до 7 кг сухого белья.



Класс энергоэффективности E



Benefit (TT)

15 programmes

Up to 15 programmes to meet every daily need

LED Display

With soft touch control and LED lights for intuitive and fast setting and selection of each option