

# LEV1035

Sous-famille

Compatible avec

Compatible avec

Étuves professionnelles

séries ALFA420 et ALFA410

séries ALFA1035; Séries ALFA420  
superposables

Étuve avec humidification pour 12 plateaux EN 600x400 ou 12 GN1/1,  
compatible avec les modèles ALFA1035 et ALFA420/425 empilés,  
température max. 60°C, espacement des plateaux 75mm, 230V/1N/50-  
60Hz, 2,4kW, dim. (LxPxH) 820x890x705 mm



## Distribution

Utilisateurs potentiels

Bars/Cafés; Hôtels; Restaurants/ Traiteurs;  
Boulangerie/Pâtisserie; Laboratoires industriels  
boulangerie et pâtisserie; Boucheries; Industrie de  
transformation de la viande ; Ecoles; QSR

## Esthétique

Couleur

Inox / Noir

## Construction

Contrôle de température Manuel

Température maximale 60°C

Alimentation électrique 230V 1N 50/60Hz - 2,4kW

Capacité des plaques 12 trays EN 600x400 - GN  
1/1

Distance entre les  
plaques 75 mm

Poids maximum  
superposé 180 kg

Chargement de l'eau Manuel sur le fond de la  
cuve

Matériel oui

Pieds réglables No

## Raccordement électrique

Type de prise

(F;E) Schuko

## Informations logistiques

**Dimensions of the product (WxDxH)** 820x890x705 mm

**Packed product dimensions (WxDxH)** 940x890x850 mm

**Poids net** 52 kg

**Gross weigh** 62,8 kg

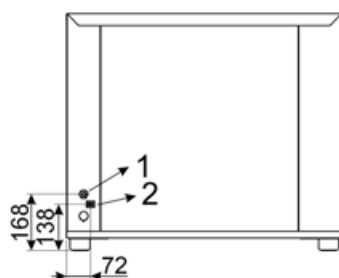
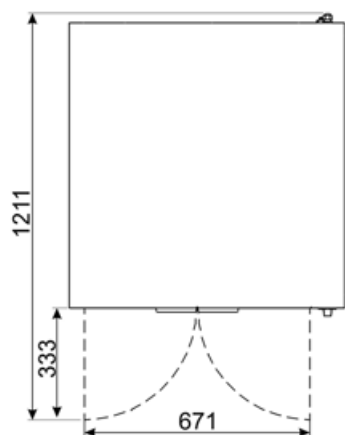
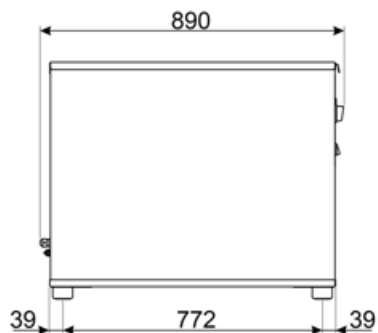
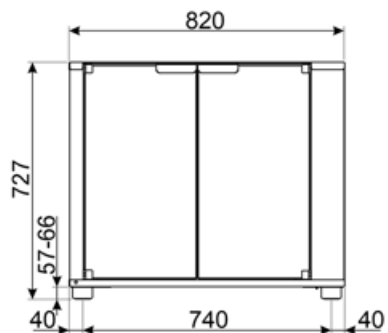

1	PRESSACAVO A COMPRESSIONE COMPRESSION CABLE GLAND
2	MORSETTO EQUIPOTENZIALE UNPOTENTIAL TERMINAL