

LVS112SIT

Familia	Lavavajillas
Ancho comercial	60 cm
Altura comercial	85 cm
Instalación	Libre instalación
Nº Cestos	2
Motor	Monofase
Código EAN	8017709229009



Programas



Número de programas	5	Normal	Si
Temperaturas de lavado	38, 50, 65, 70 °C	Ultraclean	Si
Remojo	Si	Cotidiano 1/2 carga	Si
Eco	Si		

Cestos



Color cestos	Gris	Cesto inferior	Con inserto fijo
Color componentes cestos	Gris	Cesto inferior con insertos rompegotas	Si
Cesto superior	con inserciones fijas	Dimensiones máximas plato cargable en cesto inferior	30,0 cm
Regulación en altura del cesto superior	De extracción, sobre 2 niveles	Color componentes internos	Insertos anti-goteo verde, Orbital verde
Dimensiones máximas plato cargable en cesto superior	23,5 cm	Cesto portacubiertos	13 cubiertas sistema traslante

Características técnicas



Ancho del producto (mm)	598 mm	Máxima dureza del agua	100°fH;58°dH
-------------------------	--------	------------------------	--------------

Profundidad del producto (mm)	600 mm	Sistema de secado	Por condensación natural
Altura del producto (mm)	848 mm	Material de la cuba	Acero inoxidable
Mandos	Electrónicos	Filtro	Acero inoxidable
Gráficos programas	Símbolos	Resistencia oculta	Si
Indicador sal	Testigo	Bisagras	Bisagra fija
Indicador abrillantador	Testigo	Pies regulables	Solo para nivelación
Indicador de fin de ciclo	Espia, con señal sonora	Nivel de insonorización	Medio
Sistema de lavado	Sistema Orbital	Cubierta posterior	Sí, con contrapeso cubierto
Tercer aspersor superior	Individual	Profundidad lavavajillas con puerta abierta (mm)	1168
Descalcificador	Con ajuste electrónico	Superficie encimera removible	Sí, con KIT opcional
Sistema de protección anti-fugas de agua	Acquastop único	Cubierta superior	De plástico
Alimentación agua	Singular; agua fría/caliente hasta a 60°C - ahorro energético con agua caliente hasta el 35%		

Conexión eléctrica

Enchufe	Schuko (F;E)	Frecuencia (Hz)	50 Hz
Potencia instalada	1800 W	Tipo de conexión	Monofásico
Corriente	10 A	Longitud del cable de alimentación	140 cm
Tensión	220-240 V		

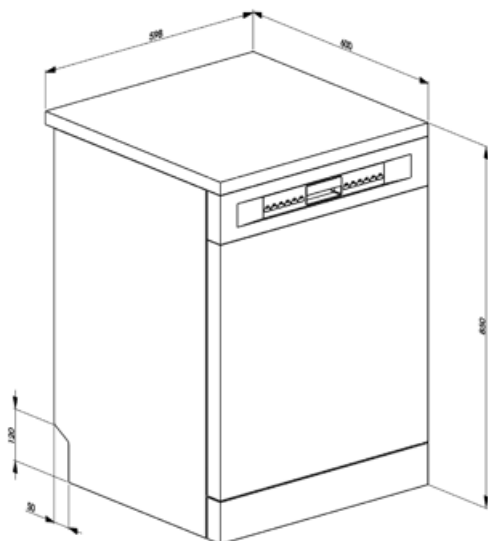

Not included accessories

KITINC

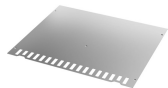











KITPLV2



Kit de extensión para lavavajillas y lavadoras: longitud 2 m.

Symbols glossary (TT)

	<p>Simple Acquastop: Lavavajillas: El dispositivo Simple Acquastop puede detectar fugas accidentales de agua en el tanque gracias a un sensor colocado en la bandeja del lavabo. En este caso, el ciclo de lavado se detiene y el agua presente es expulsada a través de la tubería de drenaje. lavadora: El dispositivo Acquastop, con la ayuda de una doble funda impermeable, puede detectar una fuga de agua en la manguera de entrada. En este caso, la entrada de agua cerca de la conexión a la toma de corriente está bloqueada .</p>		<p>Insertos rompe-gotas: algunos modelos de lavavajillas están equipados con insertos de rotura para la cesta inferior, útiles para mejorar el secado de los platos sin dejar halos.</p>
	<p>A +: los electrodomésticos Smeg permiten ahorros de energía considerables en Clase A, A +, A ++ y A +++ , para reducir el consumo mientras se mantiene la máxima eficiencia y garantizar el respeto por el medio ambiente.</p>		<p>El nivel de ruidosidad se obtiene gracias a un excelente aislamiento y dispositivos especiales, diseñados específicamente para amortiguar el sonido generado durante el funcionamiento del lavavajillas. En la gama hay modelos con varios niveles de ruidosidad.</p>
	<p>Sistema Orbital: El Sistema Orbital, consiste en un rociador doble que, gracias a la superposición y las rotaciones contemporáneas, permite que el agua alcance uniformemente todo el espacio interno para obtener excelentes resultados de lavado.</p>		<p>Cotidiano de media carga: el programa diario de media carga está diseñado para lavar algunos platos normalmente sucios.</p>
	<p>Eco: el programa Eco es adecuado para lavar platos normalmente sucios. El uso del programa Eco garantiza el mejor rendimiento en términos de eficiencia energética .</p>		<p>Remojo: El programa de remojo está diseñado para el prelavado en frío de ollas y sartenes, esperando un lavado adicional y más completo.</p>
	<p>12 cubiertos: la gama Smeg incluye lavavajillas con 7, 10, 12, 13 y 14 cubiertos según el modelo.</p>		<p>Watersave: es un sistema de gestión del agua que, garantizando los mejores resultados de lavado y el menor consumo de energía, le permite lavar una carga completa con solo 12 litros de agua.</p>